



International Shooting Sport Federation
Internationaler Schiess-Sportverband e.V.
Fédération Internationale de Tir Sportif
Federación Internacional de Tiro Deportivo



8. PISTOL RULES

FOR

10m Air Pistol

25m Pistol

25m Rapid Fire Pistol

25m Center Fire Pistol

25m Standard Pistol

50m Pistol

8. PISZTOLYOS SZABÁLYOK

10 m-es légpisztoly

25 m-es pisztoly

25 m-es gyorstüzelő pisztoly

25 m-es központi gyújtású pisztoly

25 m-es standard pisztoly

50 m-es pisztoly



Chapters

- 8.1 GENERAL
- 8.2 SAFETY
- 8.3 RANGE AND TARGET STANDARDS
- 8.4 EQUIPMENT AND AMMUNITION
- 8.5 ATHLETES SHOES
- 8.6 SHOOTING ACCESSORIES
- 8.7 SHOOTING EVENT PROCEDURES AND COMPETITION RULES

- 8.8 INTERRUPTIONS AND IRREGULARITIES
- 8.9 MALFUNCTIONS IN 25M EVENTS
- 8.10 FAILURE OF EST OR PAPER TARGET SYSTEMS

- 8.11 PISTOL EVENT TABLE
- 8.12 PISTOL SPECIFICATION TABLE
- 8.13 PISTOL CONFIGURATION DRAWING (10M AND 25M PISTOLS)

- 8.14 INDEX

NOTE:

Where figures and tables contain specific information, these have the same authority as the numbered rules.

Tartalom

- 8.1 ÁLTALÁNOS RENDELKEZÉSEK
- 8.2 BIZTONSÁG
- 8.3 LŐTEREKRE ÉS CÉLTÁBLÁKRA VONATKOZÓ ELŐÍRÁSOK
- 8.4 FELSZERELÉS ÉS LŐSZER
- 8.5 A SPORTOLÓ CIPŐJE
- 8.6 A LÖVÉSZETHEZ HASZNÁLT TARTOZÉKOK
- 8.7 A VERSENYSZÁMOK LEBONYOLÍTÁSA ÉS VERSENYSZABÁLYOK
- 8.8 MEGSZAKÍTÁSOK ÉS SZABÁLYTALAN LÖVÉSEK
- 8.9 AKADÁLYOK A 25 M-ES VERSENYSZÁMOKBAN
- 8.10 AZ ELEKTRONIKUS TALÁLATJELZŐ CÉLTÁBLÁK VAGY A PAPÍR CÉLTÁBLÁK MEGHIBÁSODÁSA
- 8.11 PISZTOLYOS VERSENYSZÁMOK – TÁBLÁZAT
- 8.12 A PISZTOLYOK MŰSZAKI ADATAI – TÁBLÁZAT
- 8.13 A PISZTOLYOK KIALAKÍTÁSA (10 M-ES ÉS 25 M-ES PISZTOLYOK) – ÁBRÁK
- 8.14 TÁRGYMUTATÓ

MEGJEGYZÉS:

Az ábrákon és a táblázatokban feltüntetett információk hatálya azonos a sorszámozott szabályok hatályával.



8.1 GENERAL

- 8.1.1 These Rules are part of the ISSF Technical Rules and apply to all Pistol events.
- 8.1.2 All athletes, team leaders and officials must be familiar with the ISSF Rules and must ensure that these Rules are enforced. It is the responsibility of each athlete to comply with the Rules.
- 8.1.3 When a Rule refers to right-handed athletes, the reverse of that Rule refers to left-handed athletes.
- 8.1.4 Unless a Rule applies specifically to a men's or a women's event, it must apply uniformly to both men's and women's events.

8.2 SAFETY

SAFETY IS OF PARAMOUNT IMPORTANCE

ISSF Safety Rules are found in the General Technical Rules, Rule 6.2.

8.3 RANGE AND TARGET STANDARDS

Target and target standards are found in the General Technical Rules, Rule 6.3. Requirements for ranges and other facilities are found in the General Technical Rules, Rule 6.4.

8.4 EQUIPMENT AND AMMUNITION

8.4.1 Standards for All Pistols

- 8.4.1.1 **Grips.** For dimensions and details of grips see the **PISTOL SPECIFICATION TABLE** (8.12) and the **PISTOL CONFIGURATION DRAWINGS** (8.13).

- a) Neither the grip nor any part of the pistol may be extended or constructed in any way that would allow it to touch beyond the hand. The wrist must remain visibly free when the pistol is held in the normal firing position. Bracelets, wristwatches, wristbands, or similar items are prohibited on the hand and arm that holds the pistol; and

8.1 ÁLTALÁNOS RENDELKEZÉSEK

- 8.1.1 A jelen szabályok az ISSF technikai szabályzatának részét képezik, és valamennyi pisztolyos versenyszámra érvényesek.
- 8.1.2 Minden sportolónak, csapatvezetőnek és tisztségviselőnek ismernie kell ezen szabályokat, és biztosítania kell ezen szabályok betartását. Minden sportoló köteles megfelelni ezen szabályoknak.
- 8.1.3 Ha egy szabály jobbkezes sportolókra hivatkozik, akkor az adott szabályt az ellenkező oldal szerint kell értelmezni a balkezes sportolók esetében.
- 8.1.4 A szabályokat egységesen kell alkalmazni a férfi és a női versenyszámokban, kivéve ha az adott szabály kifejezetten férfi vagy női versenyszámra vonatkozik.

8.2 BIZTONSÁG

A BIZTONSÁG KIEMELT FONTOSSÁGÚ

Az ISSF biztonsági szabályait az általános technikai szabályzat 6.2-es számú szabálya tartalmazza.

8.3 LŐTEREKRE ÉS CÉLTÁBLÁKRA VONATKOZÓ ELŐÍRÁSOK

A céltáblákra vonatkozó előírásokat az általános technikai szabályzat 6.3-as számú szabálya tartalmazza. A lőterekre és az egyéb létesítményekre vonatkozó követelményeket az általános technikai szabályzat 6.4-es számú szabálya tartalmazza.

8.4 FELSZERELÉS ÉS LŐSZER

8.4.1 Az összes pisztolyra érvényes előírások

- 8.4.1.1 **Markolat.** A markolat méreteit és részletes adatait **A PISZTOLYOK MŰSZAKI ADATAI** című táblázat (8.12) és **A PISZTOLYOK KIALAKÍTÁSA** című ábrák (8.13) tartalmazzák.

- a) A markolat és a pisztoly egyetlen része sem lehet olyan hosszúságú és nem lehet úgy kialakítva, hogy érintkezzen a kézfej mögötti résszel. Normál lövő helyzetben a csuklónak láthatóan szabadon kell lennie. A pisztolyt tartó kézen és karon nem viselhető karkötő, karóra, csuklópánt vagy más hasonló tárgy.



- b) Adjustable grips are permitted providing that when they are adjusted for the athlete's hand they conform to these Rules. Grip adjustments are subject to random Equipment Control checks to ensure that they conform with these Rules.
- 8.4.1.2 **Barrels:** see the **PISTOL SPECIFICATION TABLE** (8.12).
- 8.4.1.3 Sights
- a) Only open sights are allowed. Sights using fiber optic, light enhancing or reflecting color surfaces are prohibited. Optical, mirror, telescope, laser-beam, electronically projected dot sights etc. are prohibited;
- b) Any aiming device programmed to activate the firing mechanism is prohibited;
- c) No protective covering is permitted on front or rear open sights;
- d) 10m and 25m Pistols must fit within specified measuring boxes with sights mounted on the pistols (see **PISTOL SPECIFICATION TABLE**, Rule 8.12);
- e) Correcting lenses and/or filters must not be attached to the pistol; and
- f) Corrective lenses or eyeglasses and/or filters or tinted lenses may be worn by the athlete.
- 8.4.1.4 **Electronic Triggers** are allowed providing:
- a) All components are firmly attached to and contained within the frame or grip of the pistol;
- b) The trigger is operated by the hand that holds the pistol;
- c) All components must be included when the pistol is inspected by Equipment Control; and
- d) The pistol with all components installed complies with the rules governing dimensions and weight for that event.
- 8.4.1.5 **Case Catchers** are allowed providing the pistol complies with these Rules (dimensions and weight) when attached.
- b) Állítható markolat használata engedélyezett, ha az a lövő kezéhez beállítva megfelel a szabályoknak. A markolat beállítása szűrőpróbaszerű felszereléskontrollnak vethető alá annak ellenőrzésére, hogy a markolat megfelel-e a szabályoknak.
- 8.4.1.2 **Pisztolycső:** lásd **A PISZTOLYOK MŰSZAKI ADATAI** című táblázatot (8.12).
- 8.4.1.3 Célzóeszközök
- a) Kizárólag nyílt irányzék használata engedélyezett. Száloptikát tartalmazó, fénymódosító vagy fényvisszaverő színes felületű célzóeszközök használata tilos. Optika, tükör, távcső, lézersugár, elektronikus pontkivetítő stb. célzóeszközök használata tilos.
- b) Tilos minden olyan eszköz használata, amely az elsütőszerkezet aktiválására van programozva.
- c) Az első és a hátsó nyílt irányzéken nem használható védőborítás.
- d) A 10 m-es és a 25 m-es pisztolyoknak a felhelyezett célzóeszközökkel együtt bele kell férniük a meghatározott mérődobozba (lásd **A PISZTOLYOK MŰSZAKI ADATAI** című táblázatot, 8.12-es számú szabály).
- e) Látásjavító lencsék és/vagy szűrők nem helyezhetők fel a pisztolyra.
- f) A sportoló viselhet látásjavító lencsét vagy szemüveget és/vagy szűrőt vagy színezett lencsét.
- 8.4.1.4 **Elektronikus elsütőszerkezet** használata megengedett, ha:
- a) Az elsütőszerkezet valamennyi alkatrésze a pisztoly szerkezetén vagy markolatán belül van stabilan rögzítve.
- b) A sportoló a pisztolyt tartó kezével működteti az elsütőbillentyűt.
- c) A sportoló a felszereléskontrollon az összes tartozékot bemutatja a pisztollyal együtt.
- d) A pisztoly az összes felszerelt tartozékkal együtt megfelel az adott versenyszám pisztoly méretekre és -tömegre vonatkozó szabályainak.
- 8.4.1.5 **Hüvelyfogó** használata engedélyezett, ha a pisztoly ezzel a tartozékkal együtt is megfelel a szabályoknak (méret és tömeg).



8.4.1.6 **Movement or Oscillation Reduction Systems.** Any device, mechanism or system that actively reduces, slows or minimizes pistol oscillations or movements before the shot is released is prohibited.

8.4.2 Measuring Trigger Pull Weight

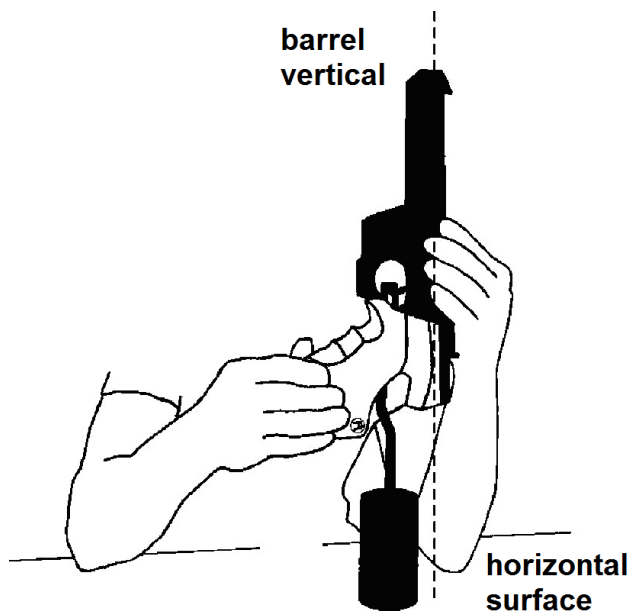

The weight of the trigger pull must be measured, with the test weight suspended near the middle of the trigger (see illustrations) and the barrel held vertically. The weight must be placed on a horizontal surface and lifted clear of the surface. The tests must be conducted by Equipment Control officials. The minimum weight of the trigger pull must be maintained throughout the competition. A maximum of three (3) attempts to lift the weight are allowed. If it does not pass, it may only be resubmitted after adjustment. When testing air or gas actuated pistols, the propellant charge must be activated.

8.4.1.6 **Mozgás- és rezgéscsillapító rendszerek.** Tilos minden olyan eszköz, szerkezet vagy rendszer használata, amely aktívan csökkenti, lassítja vagy minimalizálja a pisztoly rezgéseit vagy mozgásait a lövés leadása előtt.

8.4.2 Az elsütőbillentyű elhúzási erejének mérése

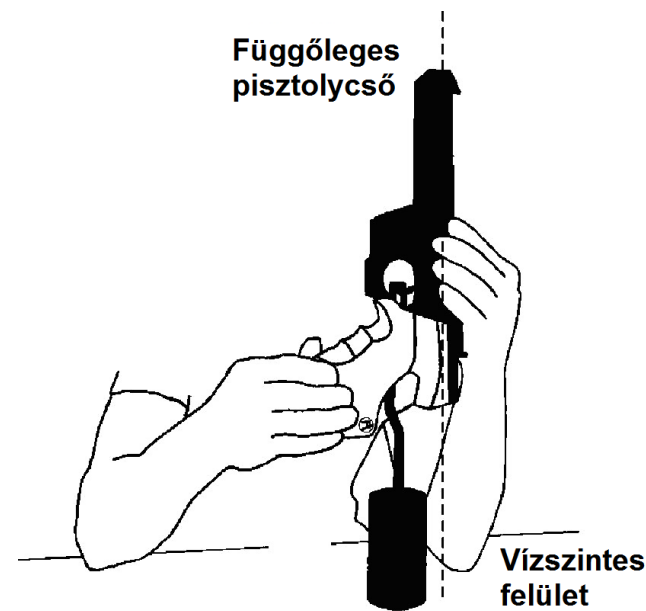

Az elsütőbillentyű elhúzási erejének méréséhez a mérő súlyt az elsütőbillentyű közepének közelében kell felfüggeszteni (lásd az ábrát), és a pisztolycsövet függőlegesen kell tartani. A mérő súlyt vízszintes felületre kell helyezni, és egyértelműen fel kell emelni a felületről. A méréseket a felszereléskontrollt végző tisztviselőknek kell végrehajtaniuk. Az elsütőbillentyű minimális elsütési erejét meg kell tartani a verseny alatt. A mérő súly felemelésére legfeljebb három (3) próbálkozás engedélyezett. Ha mindegyik kísérlet sikertelen, csak állítás után lehet új mérést végrehajtani. Levegővel vagy gázzal működő pisztolyok ellenőrzésekor a mérést a hajtógáz kibocsátásával kell végrehajtani.



8.4.2.1 Testing the weight of the trigger pull must be done according to the diagrams below. A weight with a metal or rubber knife-edge must be used. A roller on the trigger weight is not permitted. A dead weight must be used with no springs or other devices.

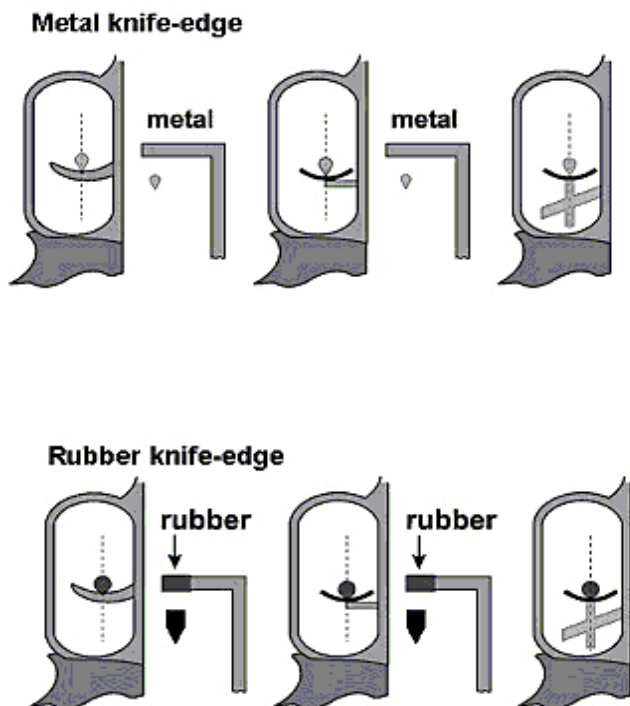

8.4.2.2 The appropriate trigger test weight must also be made available to athletes on the range before and during training and competition, and before Finals, to allow them to recheck the weight of the trigger pull on their pistols.

8.4.2.1 Az elsütőbillentyű elhúzási erejének ellenőrzését az alábbi ábráknak megfelelően kell végrehajtani. Fém vagy gumi éktámasszal rendelkező mérőszúlyt kell használni. A mérőszúlyon nem használható görgő. A méréshez rugó vagy más szerkezetek nélküli nehezéksúlyt kell használni.

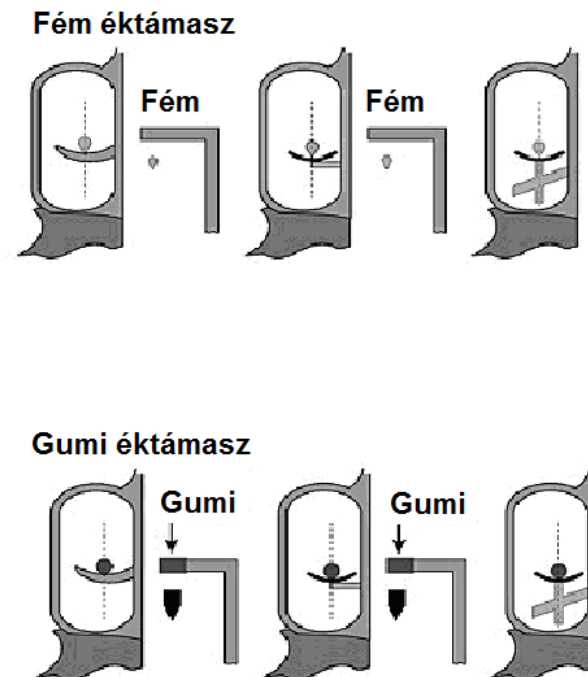

8.4.2.2 Az elsütőbillentyű elhúzási erejének mérésére szolgáló megfelelő mérőszúlyt elérhetővé kell tenni a sportolók számára a lőtéren az edzés és a verseny előtt és közben, valamint a döntők előtt, hogy a sportolók ismétellen ellenőrizhessék a pisztolyuk elsütőbillentyűjének elhúzási erejét.



8.4.2.3 Random Trigger Weight control checks must be conducted immediately after the last series in all Qualification Rounds of 10m events and 25m stages. Checks in Standard Pistol will be made after 60 shots or, if the competition is fired in two stages (30 + 30 shots), checks will be done after each stage. At least one (1) athlete should be selected from each Range Section (or every eight (8) firing positions for Air Pistol) by the drawing of lots by the Equipment Control Jury. Equipment Control Officers must then conduct the tests before pistols are returned to their cases. A maximum of three (3) attempts to lift the weight is allowed. An athlete whose pistol fails this test or a selected athlete who fails to submit his pistol for testing must be disqualified.

8.4.3 Standards for 25m, 50m and 10m Pistols

8.4.3.1 25m Rimfire and Center Fire Pistols

- a) The Athlete must use the same pistol in all stages and series of an event unless it ceases to function;
- b) The center-line of the bore must pass above the web (between thumb and forefinger) of the hand holding the pistol in the normal firing position (see **PISTOL CONFIGURATION DRAWING**); and
- c) The barrel length is measured as follows (see **PISTOL SPECIFICATION TABLE**).

Semiautomatic	From the muzzle to the breech face (barrel plus chamber).
Revolver	Barrel only (excluding cylinder).

8.4.3.2 25m Rimfire Pistol

Any caliber 5.6 mm (.22") rimfire pistol, chambered for long rifle cartridges, except a single shot pistol, that conforms to the **PISTOL SPECIFICATION TABLE** may be used.

8.4.2.3 A 10 m-es versenyszámok összes alapversenye és a 25 m-es versenyszámok összes része esetében az elsütőbillentyű elhúzási erejének szűrőpróbaszerű ellenőrzését kell elvégezni az utolsó sorozatot követően. A standard pisztoly esetében az ellenőrzést 60 lövést követően, vagy ha a verseny két részből áll (30+30 lövés), akkor az ellenőrzést az egyes részeket követően kell elvégezni. A felszereléskontrollt végző zsűrinek ki kell sorsolnia legalább egy (1) sportolót minden szektorból (vagy légpisztoly esetében nyolc (8) lőállásonként egy (1) sportolót). A felszereléskontrollt végző tisztségviselőknek ezután ellenőrizniük kell a pisztolyokat, mielőtt a sportolók tokba helyezik azokat. A mérő súly felemelésére legfeljebb három (3) próbálkozás engedélyezett. Ha a sportoló pisztolya nem felel meg az ellenőrzésen, vagy ha a kiválasztott sportoló nem mutatja be a pisztolyát ellenőrzésre, akkor a sportolót ki kell zárni.

8.4.3 A 25 m-es, az 50 m-es és a 10 m-es pisztolyokra vonatkozó előírások

8.4.3.1 25 m-es peremgyújtású és központi gyújtású pisztolyok

- a) A sportolónak az adott versenyszám minden részében és sorozatában ugyanazt a pisztolyt kell használnia, kivéve ha a pisztoly meghibásodik.
- b) A pisztolycső középvonalának normál lövő helyzetben a pisztolyt tartó kéz hüvelykujja és mutatóujja közötti terület felett kell húzódnia (lásd **A PISZTOLYOK KIALAKÍTÁSA** című ábrát).
- c) A pisztolycső hosszúságát a következőképpen kell mérni (lásd **A PISZTOLYOK MŰSZAKI ADATAI** című táblázatot).

Félautomata	A csőtorkolattól a csőfarig (pisztolycső és töltényűr).
Revolver	Csak a cső (a forgótár nélkül).

8.4.3.2 25 m-es peremgyújtású pisztoly

A PISZTOLYOK MŰSZAKI ADATAI című táblázatban található adatoknak megfelelő bármilyen 5,6 mm (.22") kaliberű, peremgyújtású, long rifle lőszerhez kialakított töltényűrrrel rendelkező pisztoly használható, kivéve az egylövetű pisztolyt.



8.4.3.3 25m Center Fire Pistol

Any center fire pistol or revolver, except a single shot pistol, of caliber 7.62 mm to 9.65 mm (.30"–.38") that conforms to the **PISTOL SPECIFICATION TABLE** may be used.

8.4.3.4 50m Pistol

- a) Any caliber 5.6 mm (.22 cal.) rimfire pistol chambered for long rifle cartridges may be used; and
- b) Hand covers for 50m Pistols are permitted, providing they do not cover the wrist.

8.4.3.5 10m Air Pistol

Any 4.5 mm (.177 cal.) compressed air, CO₂ or pneumatic air pistol that conforms to the **PISTOL SPECIFICATION TABLE** and **PISTOL CONFIGURATION DRAWING** may be used.

8.4.4 Ammunition

All projectiles used must be made only of lead or similar soft material. Jacketed projectiles are not permitted. The Jury may take samples from the athlete's ammunition for checking.

8.4.3.3 25 m-es központi gyújtású pisztoly

A PISZTOLYOK MŰSZAKI ADATAI című táblázatban található adatoknak megfelelő bármilyen 7,62 mm és 9,65 mm közötti (.30" és .38" közötti) kaliberű, központi gyújtású pisztoly vagy revolver használható, kivéve az egylövetű pisztolyt.

8.4.3.4 50 m-es pisztoly

- a) Bármilyen 5,6 mm (.22") kaliberű, peremgyújtású, long rifle lőszerhez kialakított töltényűrrrel rendelkező pisztoly használható.
- b) Az 50 m-es pisztolyok esetében használható kézfedő, ha nem takarja a csuklót.

8.4.3.5 10 m-es légpisztoly

A PISZTOLYOK MŰSZAKI ADATAI című táblázatban és **A PISZTOLYOK KIALAKÍTÁSA** című ábrán található adatoknak megfelelő bármilyen 4,5 mm (.177") kaliberű, sűrített levegővel vagy CO₂-dal működő, illetve pneumatikus pisztoly használható.

8.4.4 Lőszer

Csak ólomból vagy más hasonló lágy anyagból készült lövedékek használhatók. Köpenyes lőszer használata nem engedélyezett. A zsűri ellenőrzés céljából mintát vehet a sportoló által használt lőszerből.



Pistol	Caliber	Other specifications
10m Air Pistol	4.5 mm (.177")	
25m Center Fire Pistol	7.62 mm – 9.65 mm (.30"–.38")	Highpower or Magnum ammunition is not allowed.
50m Pistol	5.6 mm (.22")	Rimfire Long Rifle.
25m Rimfire Pistol	5.6 mm (.22")	Rimfire Long Rifle. For the Rapid Fire Pistol event: minimum bullet weight 2.53 g = 39 gr; minimum average velocity 250 m/sec., measured 3.0 m from the muzzle.

Pisztoly	Kaliber	Egyéb műszaki adatok
10 m-es légpisztoly	4,5 mm (.177")	
25 m-es központi gyújtású pisztoly	7,62 mm – 9,65 mm (.30"–.38")	Nagy teljesítményű vagy Magnum lőszer használata nem engedélyezett.
50 m-es pisztoly	5,6 mm (.22")	Peremgyújtású long rifle.
25 m-es peremgyújtású pisztoly	5,6 mm (.22")	Peremgyújtású long rifle. Gyorstüzelő pisztolyos versenyszám: a lövedék minimális tömege 2,53 g = 39 gr, minimális átlagsebessége 250 m/s a csőtorkolattól 3,0 m-re mérve.

8.4.4.1 Velocity testing will be done with a chronograph (velocity measurement device). The Technical Delegate must confirm the accuracy of the chronograph in accordance with testing procedures developed by the ISSF Technical Committee. A chronograph must be available to athletes on the range.

8.4.4.2 The ammunition of at least one (1) athlete from each relay must be tested. The Equipment Control Jury will supervise the selection of the athletes to be tested and collect the ammunition to be tested before each 30-shot Qualification stage. Athletes should have at least 50 rounds with them for each stage of competition. A Jury Member must take ten (10) cartridges from the ammunition that the athlete is using, place them in a labeled envelope, seal the envelope and hand it to the testing officer. After the stage is completed, the athlete selected must go to the testing station. The testing officer will load a magazine with three (3) cartridges and fire them in that athlete's pistol and record the muzzle velocity of each cartridge. If the average velocity is under 250.0 m/sec, the test must be repeated. If the average velocity of the six (6) shots is less than 250.0 m/sec, the athlete must be disqualified.

8.4.4.1 A sebesség ellenőrzése kronográf (sebességmérő eszköz) használatával történik. A technikai küldöttnek meg kell győződnie a kronográf pontosságáról az ISSF technikai bizottsága által kidolgozott tesztelési eljárásoknak megfelelően. A lőtéren a sportolók rendelkezésére kell bocsátani egy kronográfot.

8.4.4.2 Mindegyik sorozatból legalább egy (1) sportoló lőszerét ellenőrizni kell. A felszereléskontrollt végző zsűri felügyeli az ellenőrizendő sportolók kiválasztását, valamint összegyűjti az ellenőrizendő löszert az alapverseny mindegyik 30 lövéses része előtt. A sportolónak legalább 50 db lőszerrel kell rendelkezniük a verseny mindegyik részéhez. Egy zsűritagnak ki kell vennie tíz (10) darabot a sportoló által használt lőszerből, felcímkézett borítékba kell helyeznie a löszert, le kell zárnia a borítékot, és át kell adnia azt az ellenőrzést végző tisztségviselőnek. Az adott rész befejezése után a kiválasztott sportolónak az ellenőrző pontra kell mennie. A tesztelést végző tisztségviselő három (3) darab löszert betölt a tárbá, kilövi azokat a sportoló pisztolyával, és feljegyzi mindegyik lőszer csőtorkolati sebességét. Ha az átlagsebesség kisebb mint 250,0 m/s, az ellenőrzést meg kell ismételni. Ha a hat (6) lövés átlagsebessége kisebb mint 250,0 m/s, a sportolót ki kell zárni.



8.5 ATHLETES SHOES

- 8.5.1 Only low-sided shoes that do not cover the ankle bone (below the medial and lateral malleolus) are permitted. The sole must be flexible in the entire forward part of the foot;
- 8.5.2 Athletes may use removeable inner soles or inserts in their shoes, but any inserts must also be flexible in the forward part of the foot;
- 8.5.3 An ISSF approved testing device will be used to check sole flexibility;
- 8.5.4 To demonstrate that shoe soles are flexible, athletes must walk normally (heeltoe) at all times while on the field of play. A warning will be given for the first offense, a two-point penalty or disqualification will be given for subsequent violations;
- 8.5.5 **Shoe Sole Flexibility Measurement Device.** The device used to measure shoe sole flexibility must be capable of accurately measuring how many degrees the shoe sole bends while bent with a precise amount of upward pressure; and
- 8.5.6 **Shoe Sole Flexibility Standard.** The soles of athletes' shoes must bend at least 22.5 degrees when a force of 15 Newton-Meters is applied to the heel area while the shoe is clamped in the testing device.

8.6 SHOOTING ACCESSORIES

8.6.1 Spotting Telescopes

The use of telescopes not attached to the pistol to locate shots or judge the wind is permitted in 25m and 50m events only.

8.6.2 Pistol Transport Boxes

Athletes may use pistol transport boxes to take pistols and equipment to the shooting ranges. During Finals, pistol transport boxes or equipment bags must not remain on the FOP.

8.5 A SPORTOLÓ CIPŐJE

- 8.5.1 Csak olyan alacsony szárú cipő használata megengedett, amely nem takarja a bokacsontot (a mediális és a laterális malleolus alatt végződik). A cipő talpának hajlékonynak kell lennie a lábfej teljes elülső részén.
- 8.5.2 A sportolók használhatnak kivehető talpbélést vagy talpbetétet a cipőben, de minden ilyen betétnek szintén hajlékonynak kell lennie a lábfej elülső részén.
- 8.5.3 A cipőtalp hajlékonyságának ellenőrzése az ISSF által jóváhagyott mérőeszközzel történik.
- 8.5.4 A cipőtalp hajlékonyságának bemutatásához a sportolóknak a versenypályán mindig normál módon kell járniuk (sarokról lábujjra). A sportoló a szabály első megsértésekor figyelmeztetést kap, majd a szabály ezt követő megsértéseikor kétpontos büntetést vagy kizárást kell kiszabni.
- 8.5.5 **A cipőtalp hajlékonyságát mérő eszköz.** A cipőtalp hajlékonyságának mérésére használt eszköznek alkalmasnak kell lennie annak pontos megméréseire, hogy a cipőtalp hány fokot hajlik meg a meghatározott mértékű, felfelé irányuló nyomással történő hajlítás esetén.
- 8.5.6 **A cipőtalp hajlékonyságára vonatkozó előírás.** A sportoló cipőtalpának legalább 22,5 fokkal meg kell hajolnia, amikor 15 Newtonméter erőt fejtenek ki a mérőeszközbe befogott cipő sarokrészére.

8.6 A LÖVÉSZETHEZ HASZNÁLT TARTOZÉKOK

8.6.1 Találatfigyelő távcső

Kizárólag a 25 m-es és az 50 m-es versenyszámokban használható a találatok megtekintésére és a széljárás megfigyelésére olyan távcső, amely nincs a pisztolyra szerelve.

8.6.2 Pisztolyszállító doboz

A sportolók használhatnak pisztolyszállító dobozt, hogy a lőtérre vigyék a pisztolyukat és a felszerelésüket. A döntők alatt a pisztolyszállító dobozok és a felszerelés tárolására használt táskák nem maradhatnak a versenypályán.



8.6.3 Pistol Support Stands

Athletes may place pistol support stands or boxes on the bench or table to rest their pistols between shots. The total height of the bench or table with a support stand or box on it may not exceed 1.00 m (see Rule 6.4.11.10, maximum bench height is 1.00 m). During Elimination or Qualification competitions, a pistol transport box (Rule 8.6.2) may be used as a pistol support stand, provided the total height of the bench or table plus the box does not exceed 1.00 m. During Finals, a pistol transport box may not be used as a pistol support stand.

8.7 SHOOTING EVENT PROCEDURES AND COMPETITION RULES

8.7.1 Firing Position

The athlete must stand free, without any artificial or other support, with both feet and/or shoes completely within the firing point. The pistol must be held and fired with one (1) hand only. The wrist must be visibly free of support.

8.7.2 Ready Position

In the 25m Rapid Fire Pistol event, 25m Pistol and 25m Center Fire Pistol Rapid Fire Stages and 25m Standard Pistol 20 sec. and 10 sec. series, shooting must start from the READY position (see drawing). In the READY position, the athlete's arm must point downward at an angle of not greater than 45 degrees from the vertical. The arm with the pistol must not be pointed at the ground within the forward edge of the firing point. After the series begins, the pistol may not rest on the bench or shooting table. The arm must remain in this position while waiting either for the appearance of the target or, when EST are used, for the green light(s) to come on.

8.6.3 Pisztolýállvány

A sportolók pisztolyállványt vagy dobozt helyezhetnek a padra vagy az asztalra, hogy azon támasszák meg a pisztolyt a lövések között. A pad vagy az asztal és az állvány vagy a doboz együttes magassága nem haladhatja meg az 1,00 m-t (lásd a 6.4.11.10-es számú szabályt, amely szerint a pad maximális magassága 1,00 m). A selejtező és az alapverseny alatt a pisztolyszállító doboz (8.6.2-es számú szabály) használható pisztolyállványként, ha a pad vagy az asztal és a doboz együttes magassága nem haladja meg az 1,00 m-t. A döntők alatt a pisztolyszállító doboz nem használható pisztolyállványként.

8.7 A VERSENYSZÁMOK LEBONYOLÍTÁSA ÉS VERSENYSZABÁLYOK

8.7.1 Lövő testhelyzet

A sportolónak szabadon, bármilyen mesterséges vagy más megtámasztás nélkül kell állnia úgy, hogy mindkét lábfeje és/vagy cipője teljes mértékben a löálláson belül legyen. A pisztolyt csak egy (1) kézzel lehet tartani és elsütni. A csuklót nem lehet megtámasztani.

8.7.2 „Kész” testhelyzet

A 25 m-es gyorstüzelő pisztolyos versenyszámban, a 25 m-es pisztolyos és a 25 m-es központi gyújtású pisztolyos versenyszám gyorslövő részében és a 25 m-es standard pisztolyos versenyszám 20 másodperces és 10 másodperces részében a lövést a KÉSZ testhelyzetből (lásd az ábrát) kell elkezdni. A KÉSZ testhelyzetben a sportoló karjának lefelé kell mutatnia úgy, hogy a karja nem zárhat be 45 fokosnál nagyobb szöveget a függőlegessel. A pisztolyt tartó kar nem mutathat a talajra a löállás elülső szélén belül. A sorozat elkezdődése után a pisztoly nem támasztható a padra vagy a lövészasztalra. A karnak ebben a helyzetben kell maradnia, amíg a sportoló várja a céltábla megjelenését, illetve elektronikus találatjelző céltábla használata esetén a zöld fény megjelenését.

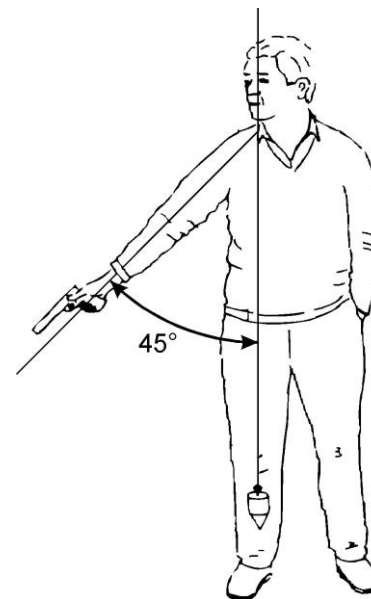
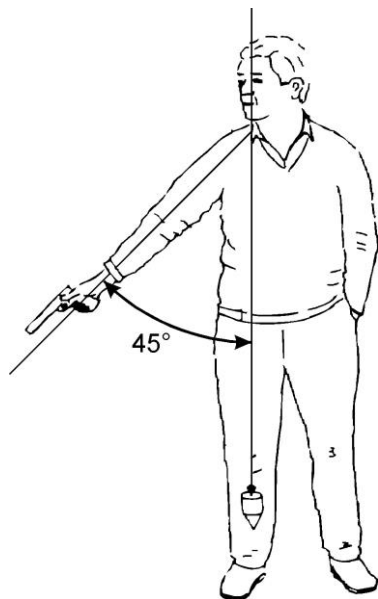

8.7.3 Ready Position Violations

A READY position violation occurs when an athlete in the 25m Rapid Fire Pistol event or in the Rapid Fire Stage of the 25m Pistol or 25m Center Fire Pistol event, or in the 20 second or 10 second stages of the 25m Standard Pistol event:

- Raises his arm too soon and this movement becomes part of the arm lift (continuous motion);
- Does not lower his arm sufficiently; or
- Raises his arm above 45 degrees before the light changes or the targets start to turn.

8.7.4 Procedures for Ready Position Violations

WHEN A READY POSITION VIOLATION OCCURS;

- The athlete must be warned by a Jury Member and the series must be recorded and repeated;

8.7.3 Szabálytalanságok a „kész” testhelyzetben

A 25 m-es gyorstüzelő pisztolyos versenyszámban, a 25 m-es pisztolyos és a 25 m-es központi gyújtású pisztolyos versenyszám gyorslövő részében, valamint a 25 m-es standard pisztolyos versenyszám 20 másodperces és 10 másodperces részében a KÉSZ testhelyzetre vonatkozó szabály megsértésének számít a következő:

- A sportoló túl korán emeli meg a karját, és ez a mozdulat a kar felemelésének része lesz (folyamatos mozgás).
- A sportoló nem engedi le kellőképpen a karját.
- A sportoló a 45 fokos szög fölé emeli a karját a zöld fény bekapcsolódása vagy a céltáblák befordulásának elkezdődése előtt.

8.7.4 A „kész” testhelyzet szabálytalansága esetén követendő eljárás

A „KÉSZ” TESTHELYZET SZABÁLYTALANSÁGA ESETÉN:

- Egy zsűritagnak figyelmeztetnie kell a sportolót, a sorozatot fel kell jegyezni, és meg kell ismételni.



- b) When the series is repeated in the 25m Rapid Fire Pistol event, the athlete must be credited with the lowest value hit on each target. In all other 25m events, the athlete must be credited with the five (5) lowest value hits in the two (2) series (or three (3) series should a malfunction be involved);
- c) If the fault is repeated in the same stage of 30 shots in the 25m Rapid Fire Pistol event, or in the Rapid Fire Stage of the 25m Pistol or 25m Center Fire Pistol event, or in the combined 20 second and 10 second stages of the 25m Standard Pistol event, the same procedure must be applied and the athlete must be penalized by a deduction of two (2) points from his score; and
- d) If a third violation of this Rule occurs, the athlete must be disqualified.

8.7.5 Pistol Events

See Rule 8.11, **PISTOL EVENT TABLE**.

8.7.6 Competition Rules

8.7.6.1 Preparation Time for 25m Events

- a) Athletes should report to their Range Section, but must wait to be called to their firing points;
- b) Before the Preparation Time starts, and after any preceding relay is finished, the CRO will call the athletes to the line. Only on command, can athletes remove their pistols from their boxes and handle their pistols;
- c) Pre-competition checks by the Jury and Range Officers must be completed before the Preparation Time starts;
- d) Preparation Time begins with the command “**PREPARATION TIME BEGINS NOW.**” During the Preparation Time the targets must be visible, facing the athletes. During the Preparation Time athletes may handle their pistols, dry fire and carry out holding and aiming exercises on the firing line; and

- b) A 25 m-es gyorstüzelő pisztolyos versenyszámban a sorozat megismétlése esetén a sportolónak a legalacsonyabb értékű találatot kell beszámítani mindegyik céltáblán. Az összes többi 25 m-es versenyszámban a sportolónak az öt (5) legalacsonyabb értékű találatot kell beszámítani a két (2) sorozatból (vagy akadály esetén a három (3) sorozatból).
- c) Ha a szabálytalanság megismétlődik ugyanabban a 30 lövéses részben a 25 m-es gyorstüzelő pisztolyos versenyszám, a 25 m-es pisztolyos és a 25 m-es központi gyújtású pisztolyos versenyszám gyorslövő részében, vagy a 25 m-es standard pisztolyos versenyszám összevont 20 másodperces és 10 másodperces részében, akkor ugyanezt az eljárást kell alkalmazni, és büntetésként két (2) pontot le kell vonni a sportoló eredményéből.
- d) Ezen szabály harmadik alkalommal történő megsértése esetén a sportolót ki kell zárni.

8.7.5 Pisztolyos versenyszámok

Lásd a **PISZTOLYOS VERSENYSZÁMOK TÁBLÁZATÁT**, 8.11-es számú szabály.

8.7.6 Versenyszabályok

8.7.6.1 Felkészülési idő a 25 m-es versenyszámokban

- a) A sportolónak jelentkezniük kell a megfelelő szektorban, de meg kell várniuk, hogy a lőállásba szólítsák őket.
- b) A vezető versenybíró szólítja lőállásba a sportolókat a felkészülési idő elkezdődése előtt, és az előző sorozat befejeződése után. A sportolók csak vezényszóra foghatják meg és vehetik ki a dobozból a pisztolyukat.
- c) A zsűrinek és a versenybíróknak a felkészülési idő elkezdődése előtt el kell végezniük a verseny előtti ellenőrzéseket.
- d) A felkészülési idő a „**PREPARATION TIME BEGINS NOW**” (FELKÉSZÜLÉSI IDŐ KEZDŐDIK MOST) vezényszó elhangzásakor kezdődik el. A felkészülési idő alatt a céltábláknak láthatóknak kell lenniük, és a sportolók felé fordulva kell állniuk. A felkészülési idő alatt a sportolók előkészíthetik a pisztolyukat, szárazlövéseket adhatnak le, és célra tarthatnak a lőállásban.



e) **Preparation Time** allowed before the competition starts is as follows:

25m Standard Pistol	5 minutes
25m Precision Stages	5 minutes
25m Rapid Fire Stages or Events	3 minutes

8.7.6.2 Specific Rules for 25m Events

- a) In all 25m events, timing must start at the moment the green lights come on (or the targets begin to face) and stop when the red lights come on (or the targets begin to turn away); when EST are used, the green lights are on for the required time +0.1 sec.;
- b) The turning of the targets or the switching of lights may be controlled by a Target Operator who is located behind the firing line. His position must not disturb the athlete, but it must be within the sight and hearing of the Range Officer. The targets may also be operated by the Range Officer by means of a remote control system;
- c) **“LOAD.”** In all 25m Training or Qualification events, only one (1) magazine or pistol may be loaded with not more than five (5) cartridges on the command **“LOAD.”** Nothing else is allowed to be inserted into the magazine or cylinder;
- d) If an athlete loads his pistol with more cartridges than he is allowed to load (full series or series completion) or he loads more than one (1) magazine on any command **“LOAD”** he must be penalized by the deduction of two (2) points from his score in that same series;
- e) An athlete who fires a shot or shots before the command **“LOAD”** must be disqualified; and

e) A verseny előtti engedélyezett **felkészülési idők** a következők:

25 m-es standard pisztoly	5 perc
25 m-es pontlövő részek	5 perc
25 m-es gyorstüzelő pisztolyos részek vagy versenyszámok	3 perc

8.7.6.2 A 25 m-es versenyszámokra vonatkozó szabályok

- a) Az összes 25 m-es versenyszámban akkor kezdődik az időmérés, amikor bekapcsolódnak a zöld fények (vagy amikor a céltáblák elkezdnek befordulni), és akkor fejeződik be, amikor bekapcsolódnak a piros fények (vagy amikor a céltáblák elkezdnek elfordulni). Elektronikus találatjelző céltábla használata esetén a zöld fények a szükséges ideig és +0,1 másodpercig világítanak.
- b) A céltáblák forgatását vagy a fények kapcsolását vezérelheti a lövonal mögött tartózkodó céltáblakezelő. A céltáblakezelőnek úgy kell elhelyezkednie, hogy ne zavarja a sportolót, de a versenybíró látó- és hallótávolságán belül legyen. A céltáblákat a versenybíró is működtetheti távvezérlő rendszer használatával.
- c) **„LOAD” (TÖLTS).** Az összes 25 m-es edzés vagy alapverseny esetében csak egy (1) tárba vagy pisztolyba tölthető be legfeljebb öt (5) lőszer a **„LOAD” (TÖLTS)** vezényszóra. A tárba vagy a forgótárba semmilyen más tárgyat nem lehet behelyezni.
- d) Ha a sportoló a megengedettnél több lőszerrel tölt be a pisztolyába (teljes sorozat vagy sorozat befejezése esetén), vagy ha egynél (1) több tárat tölt be bármelyik **„LOAD” (TÖLTS)** vezényszóra, akkor az adott sorozatának eredményéből két (2) pontot kell levonni büntetésként.
- e) Ha a sportoló a **„LOAD” (TÖLTS)** vezényszó előtt ad le lövést vagy lövéseket, akkor a sportolót ki kell zárni.



- f) **“UNLOAD.”** In all events, after the series or stage has been completed, the command **“UNLOAD”** must be given. In any case, immediately upon completing a series (unless there is a pistol malfunction), or when ordered, the athlete must unload the pistol.

8.7.6.3 Specific Rules for the 25m Rapid Fire Pistol Qualification Event

- a) The event is 60 competition shots divided into two (2) stages of 30 shots each. Each stage includes six (6) series of five (5) shots each, two (2) series in eight (8) seconds, two (2) series in six (6) seconds and two (2) series in four (4) seconds. In each series, one (1) shot is fired at each of the five (5) targets within the specified time limit for the series;
- b) Before the beginning of each stage, the athlete may fire one (1) Sighting series of five (5) shots in eight (8) seconds;
- c) All shooting (Sighting and MATCH firing series) is by command. Both athletes in the same Range Section must fire at the same time, but organizers may have more than one (1) Range Section to fire simultaneously under centralized commands;
- d) If a pistol of any of the athletes firing together has a malfunction, the malfunction series must be re-fired by those concerned in the same time stage with the following regular series. The final series of this stage will be fired immediately after all other athletes firing together have completed this time stage. Each Range Section may operate independently;
- e) Before the Range Officer gives the command **“LOAD,”** he must call out the series time (i.e. **“eight second series,” “six second series,”** etc.), or the series time must be indicated in some manner such as using a numbered sign of sufficient size to be visible to the athlete. When the Range Officer gives the command **“LOAD,”** athletes must prepare themselves for their series within one (1) minute;
- f) When one (1) minute has expired, the Range Officer will give the command:

- f) **„UNLOAD” (ÜRÍTS).** Az összes versenyszámban a sorozat vagy a rész befejezése után az **„UNLOAD” (ÜRÍTS)** vezényszót kell kiadni. A sportolónak minden esetben közvetlenül a sorozat befejezése után (kivéve az akadályt) vagy az erre vonatkozó utasítás esetén ki kell ürítenie a pisztolyát.

8.7.6.3 A 25 m-es gyorstűzelő pisztolyos alapversenyre vonatkozó szabályok

- a) A versenyszám 60 lövésből áll, és két (2) 30 lövéses részre van felosztva. Mindkét rész hat (6) db öt (5) lövéses sorozatból áll: két (2) db nyolc (8) másodperces, két (2) db hat (6) másodperces és két (2) db négy (4) másodperces sorozatból. Mindegyik sorozatban egy (1) lövést kell lőni mind az öt (5) céltáblára a sorozatok meghatározott időkeretén belül.
- b) Mindkét rész elkezdése előtt a sportoló egy (1) ötlövéses (5) próbasorozatot adhat le nyolc (8) másodperc alatt.
- c) Minden lövést (a próbálövéseket és az ÉRTÉKELT sorozatokat) vezényszóra kell leadni. Az azonos szektorban lévő két sportolónak egyszerre kell lőnie, de a rendezők egynél (1) több szektort is kijelölhetnek a lőtéren, amelyekben a sportolók egyszerre lőnek központilag kiadott vezényszóra.
- d) Ha az egyszerre lövő sportolók közül bárkinél fegyverakadály fordul elő, az adott időtartamú részben lövő érintett sportolóknak újból le kell lőniük az adott sorozatot a következő normál sorozatokkal. Ezen rész utolsó sorozatát közvetlenül azután kell lelőni, hogy az egyszerre lövő többi sportoló befejezte az adott időtartamú részt. Az egyes szektorok működhetnek egymástól függetlenül.
- e) Mielőtt a versenybíró kiadja a **„LOAD” (TÖLTS)** vezényszót, be kell jelentenie a sorozat időtartamát (például: **„eight second series”, „six second series”** (nyolc másodperces sorozat, hat másodperces sorozat) stb.), vagy valamilyen módon jeleznie kell a sorozatok időtartamát, például a megfelelő számot tartalmazó tábla felmutatásával, amely olyan méretű, hogy látható legyen a sportoló számára. Amikor a versenybíró kiadja a **„LOAD” (TÖLTS)** vezényszót, a sportolóknak egy (1) percen belül fel kell készülniük a sorozatra.
- f) Az egy (1) perc eltelte után a versenybíró kiadja a következő vezényszót:



<p>“ATTENTION”</p>	<p>The red lights must be switched on (if paper targets are used, they must be turned to the edge-on position) and the athletes must bring their pistols to the READY position.</p>
	<p>When EST are used, the red lights will be switched on. After a delay of 7 sec. +/- 0.1 sec. the green lights will come on for the required time +0.1 sec. When paper targets are used, the targets will be turned to the edge-on position. After a delay of 7 sec. (+/- 0.1 sec.), the targets will be turned to face the athletes.</p>

- g) Before each series, the athlete must lower his arm and adopt the **READY** position;
- h) The green lights come on (if paper targets are used, the targets turn to face the athletes) seven (7) seconds +/- 0.1 sec. after the command **“ATTENTION;”**
- i) Pistols may be raised the moment the green lights come on (or the targets begin to face);
- j) The athlete should fire five (5) shots during each series;
- k) A series is considered as having started after the command **“ATTENTION”**; every shot fired after that must be counted as a MATCH shot;
- l) After the firing of each series, there should be a pause of at least one (1) minute before the next command **“LOAD;”** and
- m) There should be a minimum of 30 min., or longer if the program permits, between the scheduled start times for relays; the published start time for successive relays should be adequate to allow for these relays to start at the published time.

<p>„ATTENTION” (FIGYELEM)</p>	<p>Be kell kapcsolni a piros fényeket (papír céltáblák használata esetén a céltáblákat elfordult helyzetbe, élükkel a sportolók felé kell állítani), a sportolóknak pedig KÉSZ helyzetbe kell emelniük a pisztolyukat.</p>
	<p>Elektronikus találatjelző céltábla használata esetén bekapcsolódnak a piros fények. 7 másodperc +/- 0,1 másodperc eltelte után bekapcsolódnak a zöld fények az adott időtartamra és +0,1 másodpercre. Papír céltáblák használata esetén a céltáblák elfordulnak, és élükkel állnak a sportolók felé. A céltáblák 7 másodperc (+/- 0,1 másodperc) eltelte után befordulnak a sportolók felé.</p>

- g) A sportolónak mindegyik sorozat előtt le kell engednie a karját, és fel kell vennie a **KÉSZ** helyzetet.
- h) Az **„ATTENTION”** (FIGYELEM) vezényszó után 7 másodperccel +/- 0,1 másodperccel bekapcsolódnak a zöld fények (papír céltáblák használata esetén a céltáblák befordulnak a sportolók felé).
- i) A sportolók a zöld fények bekapcsolódásakor (vagy a céltáblák befordulásának elkezdődésekor) emelhetik fel a pisztolyukat.
- j) A sportolóknak öt (5) lövést kell leadniük mindegyik sorozatban.
- k) A sorozat az **„ATTENTION”** (FIGYELEM) vezényszó elhangzását követően elkezdettnek tekintendő. A vezényszó elhangzása után leadott összes lövés **ÉRTÉKELT** lövésnek számít.
- l) Mindegyik ötlövéses sorozat befejezése után legalább egy (1) perc szünetet kell tartani a következő **„LOAD”** (TÖLTÉS) vezényszó kiadásáig.
- m) A verseny sorozatainak beütemezett kezdő időpontjai között legalább 30 percnél vagy hosszabb időnek kell lennie, ha a program lehetővé teszi. A következő sorozatok közötti kezdési időpontját úgy kell meghatározni, hogy a sorozatok elkezdődhessenek a közötti időpontban.



8.7.6.4 Specific Rules for 25m Pistol and 25m Center Fire Pistol

The program for each event is 60 MATCH shots divided into two (2) stages of 30 shots each:

Stage	Number of series and shots	Time limit for each sighting or MATCH series
Precision Stage	six (6) series of five (5) shots	five (5) minutes
Rapid Fire Stage	six (6) series of five (5) shots	see below

- Before the beginning of each stage, the athlete may fire one (1) Sighting series of five (5) shots;
- The Range Officer must give the command **“LOAD” BEFORE EACH SERIES**; after the command **“LOAD,”** the athlete must prepare himself within one (1) minute with the correct number of cartridges;
- After the command **“UNLOAD”** is given at the end of a sighting or MATCH series, there must be a pause of one (1) minute before the Range Officer gives the command **“LOAD”** to start the next series;
- Firing will begin on the appropriate command or signal;
- All athletes must complete the Precision Stage before the Rapid Fire Stage may begin;

8.7.6.4 A 25 m-es pisztolyra és a 25 m-es központi gyújtású pisztolyra vonatkozó szabályok

Mindegyik versenyszám 60 ÉRTÉKELT lövésből áll, és két (2) 30 lövéses részre van felosztva.

Rész	Sorozatok és lövések száma	Lőidő mindegyik próbasorozatban és ÉRTÉKELT sorozatban
Pontlövő rész	Hat (6) sorozat, öt (5) lövés sorozatonként	Öt (5) perc
Gyorslövő rész	Hat (6) sorozat, öt (5) lövés sorozatonként	Lásd alább

- Mindkét rész elkezdése előtt a sportoló egy (1) ötlövéses (5) próbasorozatot adhat le nyolc (8) másodperc alatt.
- A versenybírónak **MINDEN SZOROZAT ELŐTT** ki kell adnia a **„LOAD”** (TÖLTS) vezényszót. A **„LOAD”** (TÖLTS) vezényszó elhangzása után a sportolónak egy (1) percen belül fel kell készülnie a megfelelő számú lőszer betöltésével.
- A próbasorozat és az ÉRTÉKELT sorozatok végén az **„UNLOAD”** (ÜRITS) vezényszó kiadása után a versenybírónak egy (1) perc szünetet kell tartania, mielőtt kiadja a következő sorozat elkezdésére vonatkozó **„LOAD”** (TÖLTS) vezényszót.
- A lövések a megfelelő vezényszóra vagy jelzésre kezdhetők el.
- Minden sportolónak be kell fejeznie a pontlövő részt, a gyorslövő rész csak ezt követően kezdődhet el.



- f) During each series in the Rapid Fire Stage, the target is shown five (5) times for 3.0 sec. $\pm 0.0 - 0.2$ sec. or, when EST are used, the green lights come on for 3.1 sec. for each shot; the time between each appearance (the edge-on position) or, when EST are used, when the red lights are on, must be seven (7) sec. ± 0.1 second; one (1) shot only will be fired during each appearance of the target; when EST are used, the green light must go off after 3.1 sec., but the target must continue to record a valid shot for an additional 0.2 sec. "after time" in accordance with Rule 6.4.13;
- g) All athletes will fire the Sighting series as well as all MATCH series at the same time and on the same commands:

"FOR THE SIGHTING SERIES – LOAD"	All athletes load within a time of one (1) minute.
"FOR THE FIRST/NEXT COMPETITION SERIES – LOAD"	All athletes load within a time of one (1) minute.
"ATTENTION"	When EST are used, the red lights will be switched on. After a delay of 7 sec. ± 0.1 sec. the green lights will come on. When paper targets are used, the targets will be turned to the edge-on position. After a delay of 7 sec. ± 0.1 sec., the targets will be turned to face the athletes.

- f) A gyorslövő rész mindegyik sorozatában a céltábla öt (5) alkalommal jelenik meg 3,0 másodperc $\pm 0,0-0,2$ másodperc ideig, illetve elektronikus találatjelző céltábla használata esetén a zöld fény 3,1 másodpercig világít minden lövésnél. A céltábla minden megjelenése közötti idő (elfordult helyzet), illetve elektronikus találatjelző céltábla használata esetén a piros fény világitási ideje hét (7) másodperc $\pm 0,1$ másodperc. A céltábla minden megjelenésekor csak egy (1) lövés adható le. Elektronikus találatjelző céltábla használata esetén a zöld fénynek ki kell kapcsolódnia 3,1 másodperc eltelte után, de a céltáblának további 0,2 másodperces ráhagyási ideig rögzítenie kell az érvényes lövést a 6.4.13-as számú szabálynak megfelelően.
- g) Minden sportolónak azonos időben és ugyanarra a vezényszóra kell lőnie a próbasorozatot és az összes ÉRTÉKELT sorozatot:

„FOR THE SIGHTING SERIES – LOAD” (PRÓBASOROZATHOZ TÖLTS)	Minden sportolónak egy (1) percen belül töltenie kell.
„FOR THE FIRST/NEXT COMPETITION SERIES – LOAD” (AZ ELSŐ/KÖVETKEZŐ ÉRTÉKELT SOROZATHOZ TÖLTS)	Minden sportolónak egy (1) percen belül töltenie kell.
„ATTENTION” (FIGYELEM)	Elektronikus találatjelző céltábla használata esetén bekapcsolódnak a piros fények. 7 másodperc $\pm 0,1$ másodperc után bekapcsolódnak a zöld fények. Papír céltáblák használata esetén a céltáblák elfordulnak, és élükkel állnak a sportolók felé. A céltáblák 7 másodperc $\pm 0,1$ másodperc eltelte után befordulnak a sportolók felé.



- h) Before each shot the athlete must lower his arm and adopt the READY position;
- i) The pistol must not rest on the bench, or shooting table, during the series; and
- j) A series is considered as having started from the moment the red light is switched on, or the targets turn away from the athlete after the command “**ATTENTION,**” every shot fired after that must be counted as a MATCH shot.

8.7.6.5 Specific Rules for the 25m Standard Pistol Event

The event program is 60 MATCH shots divided into 3 stages of 20 shots each. Each stage consists of 4 series of 5 shots:

Stage	Number of series and shots	Time limit for each series
1	four (4) series of five (5) shots	150 sec.
2	four (4) series of five (5) shots	20 sec.
3	four (4) series of five (5) shots	10 sec.

- a) Before the beginning of MATCH firing, the athlete may fire one (1) Sighting series of five (5) shots within a time limit of 150 seconds;
- b) Before the Range Officer gives the command “**LOAD,**” he must call out the series time (such as 150 sec. series, or 20 sec. series etc.), or the series time must be indicated in some manner such as using a numbered sign of sufficient size to be visible to the athlete;
- c) When the Range Officer gives the command “**LOAD,**” the athlete must prepare himself immediately for the series within one (1) minute;

- h) A sportolónak mindegyik lövés előtt le kell engednie a karját, és fel kell vennie a KÉSZ helyzetet.
- i) Sorozat közben a pisztoly nem támasztható meg a lövészpadon vagy a lövészasztalon.
- j) A sorozat az „**ATTENTION**” (FIGYELEM) vezényszó elhangzása után a piros fények bekapcsolódásának vagy a céltáblák elfordulásának pillanatától tekintendő elkezdettnek, és az ezt követően leadott minden lövés ÉRTÉKELT lövésnek számít.

8.7.6.5 A 25 m-es standard pisztolyos versenyszámra vonatkozó szabályok

A versenyszám programja 60 ÉRTÉKELT lövés, amely három, egyenként 20 lövésből álló részre van felosztva. Mindegyik rész 4 db 5 lövéses sorozatot tartalmaz:

Rész	Sorozatok és lövések száma	Sorozatok időtartama
1	Négy (4) sorozat, öt (5) lövés sorozatonként	150 másodperc
2	Négy (4) sorozat, öt (5) lövés sorozatonként	20 másodperc
3	Négy (4) sorozat, öt (5) lövés sorozatonként	10 másodperc

- a) Az ÉRTÉKELT lövések elkezdése előtt a sportoló egy (1) ötlövéses (5) próbasorozatot adhat le 150 másodperc alatt.
- b) Mielőtt a versenybíró kiadja a „**LOAD**” (TÖLTS) vezényszót, be kell jelentenie a sorozat időtartamát (például: 150 másodperces sorozat vagy 20 másodperces sorozat stb.), vagy valamilyen módon jeleznie kell a sorozatok időtartamát, például a megfelelő számot tartalmazó tábla felmutatásával, amely olyan méretű, hogy látható legyen a sportoló számára.
- c) Amikor a versenybíró kiadja a „**LOAD**” (TÖLTS) vezényszót, a sportolónak egy (1) percen belül fel kell készülnie a sorozatra.



- d) When one (1) minute has expired, the Range Officer will give the command:

“ATTENTION”	When EST are used, the red lights will be switched on. After a delay of 7 sec. ± 0.1 the green lights will come on. When paper targets are used, the targets will be turned to the edge-on position. After a delay of 7 sec. ± 0.1 , the targets will be turned to face the athletes.
--------------------	--

- e) Before each series, except in the 150 sec. series, the athlete must lower his arm and adopt the READY position;
- f) A series is considered as having started from the moment the red light is switched on, or the targets turn away from the athlete after the command **“ATTENTION,”** every shot fired after that must be counted as a MATCH shot;
- g) When it is necessary to conduct the event in two parts, each part must consist of:

Stage	Number of series and shots	Time limit for each series
1	two (2) series of five (5) shots	150 sec.
2	two (2) series of five (5) shots	20 sec.
3	two (2) series of five (5) shots	10 sec.

- h) Before the beginning of each part of the event, the athlete may fire one (1) sighting series of five (5) shots within a time limit of 150 sec.

- d) Az egy (1) perc eltelte után a versenybíró kiadja a következő vezényszót:

„ATTENTION” (FIGYELEM)	Elektronikus találatjelző céltábla használata esetén bekapcsolódnak a piros fények. 7 másodperc $\pm 0,1$ másodperc után bekapcsolódnak a zöld fények. Papír céltáblák használata esetén a céltáblák elfordulnak, és élükkel állnak a sportolók felé. A céltáblák 7 másodperc $\pm 0,1$ másodperc eltelte után befordulnak a sportolók felé.
-----------------------------------	--

- e) A sportolónak a 150 másodperces sorozat kivételével mindegyik sorozat előtt le kell engednie a karját, és fel kell vennie a KÉSZ helyzetet.
- f) A sorozat az **„ATTENTION”** (FIGYELEM) vezényszó elhangzása után a piros fények bekapcsolódásának vagy a céltáblák elfordulásának pillanatától tekintendő elkezdettnek, és az ezt követően leadott minden lövés ÉRTÉKELT lövésnek számít.
- g) Ha a versenyszámot két részben kell lebonyolítani, akkor mindkét résznek a következőkből kell állnia:

Rész	Sorozatok és lövések száma	Sorozatok időtartama
1	Két (2) sorozat, öt (5) lövés sorozatonként	150 másodperc
2	Két (2) sorozat, öt (5) lövés sorozatonként	20 másodperc
3	Két (2) sorozat, öt (5) lövés sorozatonként	10 másodperc

- h) A versenyszám mindkét részének elkezdése előtt a sportoló egy (1) ötlövéses (5) próbasorozatot adhat le 150 másodperc alatt.



8.8 INTERRUPTIONS AND IRREGULARITIES

8.8.1 Interruptions in 25m Events and Stages

If shooting is interrupted for safety or technical reasons (without being the fault of the athlete):

- a) If the elapsed time is **more than 15 min.**, the Jury must allow one (1) extra sighting series of five (5) shots;
- b) In the 25m Rapid Fire Pistol and in the 25m Standard Pistol event, if the series is interrupted it must be annulled and repeated. The repeated series must be recorded and credited to the athlete;
- c) In the 25m Pistol and the 25m Center Fire Pistol events, the interrupted series must be completed. The completed series must be recorded and credited to the athlete; and
- d) In the Precision Stage the time limit is one (1) minute for every shot to be fired to complete the series.

8.8.2 Irregular Shots in 25m Events and Stages

8.8.2.1 Too Many Competition Shots Fired (25m)

If an athlete fires more MATCH shots on a target than the **PISTOL EVENT TABLE** (Rule 8.11) specifies, or more than one (1) shot at one (1) appearance of the target in a Rapid Fire Pistol Series, the highest value hit(s) must be disregarded from the score of that target;

- a) Two (2) points must also be deducted from the score of that series for each extra shot fired in the series;
- b) This penalty is in addition to the penalty of two (2) points that may be imposed when an athlete loads more than the authorized number of cartridges; and
- c) Two (2) points must be deducted on every occasion if two (2) shots are fired during a single exposure of the target in the Rapid Fire stages of the 25m Pistol and the 25m Center Fire Pistol events.

8.8 MEGSZAKÍTÁSOK ÉS SZABÁLYTALAN LÖVÉSEK

8.8.1 Megszakítások a 25 m-es versenyszámokban és részekben

A lövések biztonsági vagy technikai okokból (nem a sportoló hibájából) történő megszakítása esetén:

- a) Ha **15 percnél több** idő telik el, akkor a zsűrinek egy (1) további ötlövéses (5) próbasorozatot kell engedélyeznie.
- b) A 25 m-es gyorstüzelő pisztolyos és a 25 m-es standard pisztolyos versenyszámban a sorozat megszakítása esetén a sorozatot törölni kell és meg kell ismételni. A megismételt sorozatot kell feljegyezni és beszámítani a sportoló eredményébe.
- c) A 25 m-es pisztolyos és a 25 m-es központi gyújtású pisztolyos versenyszámban a megszakított sorozatot be kell fejezni. A befejezett sorozatot kell feljegyezni és beszámítani a sportoló eredményébe.
- d) A pontlövő részben a lövidő egy (1) perc a sorozat befejezéséhez szükséges minden lövés esetében.

8.8.2 Szabálytalan lövések a 25 m-es versenyszámokban és részekben

8.8.2.1 Túl sok értékelt lövés (25 m)

Ha a sportoló a **PISZTOLYOS VERSENYSZÁMOK TÁBLÁZATÁBAN** (8.11-es számú szabály) megadottnál több ÉRTÉKELT lövést ad le egy céltáblára, vagy gyorstüzelő pisztolyos sorozatban egynél (1) több lövést ad le a céltábla egy (1) megjelenésekor, akkor az adott céltábla esetében a legmagasabb értékű találatot vagy találatokat figyelmen kívül kell hagyni az eredmény kiszámításakor.

- a) Két (2) pontot le kell vonni az adott sorozat eredményéből a sorozatban leadott minden többletlövés után.
- b) Ezt a büntetést azon két (2) pontos büntetés mellett kell alkalmazni, amelyet abban az esetben kap a sportoló, ha a megengedettnél több lőszeret tölt be.
- c) Két (2) pontot kell levonni minden alkalommal, amikor a sportoló két (2) lövést ad le a céltábla egy megjelenésekor a 25 m-es pisztolyos versenyszám és a 25 m-es központi gyújtású pisztolyos versenyszám gyorslövő részében.



8.8.2.2 Too Many Sighting Shots Fired (25m)

If an athlete **fires more Sighting shots** than are provided for in the **PISTOL EVENT TABLE** (Rule 8.11, or are approved by the Range Officer or Jury, he must be penalized by the deduction of two (2) points from the first series of his MATCH score for each excessive sighting shot fired. This penalty is in addition to the penalty of two (2) points that may be imposed when an athlete loads more than the authorized number of cartridges.

8.8.2.3 Early Or Late Shots (25m)

- a) Any shot(s) fired accidentally after the command **“LOAD,”** but before the start of a MATCH series, must not be counted in the competition and two (2) points must be deducted from the following series. This penalty must not apply in the Sighting series. The athlete who fired accidentally must not continue, but must wait until the other athletes finish that series and then report this to the Range Officer as if he had a malfunction. The Range Officer will then permit him to continue and repeat the series in the same time stage with the following regular series. The final series of the stage will be fired immediately after all athletes have completed that time stage. If this procedure is not followed and the athlete continues the original series, the accidentally fired shot will be scored as a miss (zero); and
- b) In a Precision Stage, if a shot(s) is fired after the command or signal **“STOP,”** that shot must be counted as a miss. If the shot(s) cannot be identified the highest value hit(s) must be deducted from the score of that target and scored as miss(es).

8.8.2.4 Crossfires on Sighting Targets (25m)

If an athlete fires a Sighting shot on the sighting target of another athlete, he must not be allowed to repeat the shot, but will not be penalized. If it cannot be established clearly and quickly which hit(s) belong to whom, the athlete who is not at fault has the right to repeat the sighting shot(s).

8.8.2.2 Túl sok próbálövés (25 m)

Ha a sportoló a **PISZTOLYOS VERSENYSZÁMOK TÁBLÁZATÁBAN** (8.11-es számú szabály) megadottnál, illetve a versenybíró vagy a zsűri által engedélyezettnél **több próbálövést ad le**, minden többletként lőtt próbálövése után két (2) pontot kell levonni büntetésként az első ÉRTÉKELT sorozatának eredményéből. Ezt a büntetést azon két (2) pontos büntetés mellett kell alkalmazni, amelyet abban az esetben kap a sportoló, ha a megengedettnél több lőszert tölt be.

8.8.2.3 Korán vagy későn leadott lövések (25 m)

- a) A **„LOAD”** (TÖLTS) vezényszó elhangzása után, de az ÉRTÉKELT sorozat elkezdése előtt véletlenül leadott lövés nem számítandó be a versenybe, és két (2) pontot le kell vonni utána a következő sorozatból. Ez a büntetés a próbasorozatban nem alkalmazandó. A véletlen lövést leadó sportoló nem folytathatja a sorozatot, hanem meg kell várnia, hogy a többi sportoló befejezze az adott sorozatot, majd jeleznie kell a versenybírónak, mintha akadálya lett volna. A versenybíró ekkor engedélyezi, hogy folytassa a versenyt, és megismételje a sorozatot a következő normál sorozat lőideje szerint. Az adott rész utolsó sorozatát közvetlenül azután kell lelőnie, hogy a többi sportoló befejezte az adott részt. Ha az eljárás nem így történik, és a sportoló folytatja az eredeti sorozatot, akkor a véletlenül leadott lövést hibaként (nulla) kell értékelni.
- b) A pontlövő részben a **„STOP”** (STOP) vezényszó vagy jelzés után leadott lövést hibaként kell értékelni. Ha nem lehet azonosítani ezt a lövést (vagy ezeket a lövéseket), akkor a legnagyobb értékű találatot (vagy találatokat) kell levonni és hibaként értékelni az adott céltábla esetében.

8.8.2.4 Átlövések a próbatáblákon (25 m)

Ha a sportoló egy másik sportoló próbatáblájára ad le próbálövést, akkor nem ismételteti meg a próbálövést, de büntetést nem kap. Ha nem lehet egyértelműen és gyorsan megállapítani, hogy melyik találat melyik sportolóhoz tartozik, akkor a véletlen sportolónak lehetősége van a próbálövés megismétlésére.



8.8.3 Incorrect Range Commands (25m)

- a) If, because of an incorrect command and/or action by a Range Officer, the athlete is not ready to fire when the signal to fire is given, he must hold his pistol pointing down range and raise his free hand, and immediately after the series report this to a Range Officer or Jury Member; and
- b) If the claim is considered justified, the athlete must be allowed to fire the series; or
- c) If the claim is considered not justified, the athlete may fire the series, but must be penalized by the deduction of two (2) points from the score of that series; or
- d) If the athlete has fired a shot after the incorrect command and/or action, the protest must not be accepted.

8.8.4 Disturbances

Should an athlete consider that he was disturbed while firing a shot, he must hold his pistol pointing down range and immediately inform the Range Officer or Jury Member by raising his free hand. He must not disturb other athletes.

8.8.4.1 IF THE CLAIM IS CONSIDERED JUSTIFIED:

- a) The series (25m Rapid Fire Pistol, 25m Standard Pistol), must be annulled and the athlete may repeat the series; and
- b) The shot (25m Pistol and 25m Center Fire Pistol) must be annulled and the athlete may repeat the shot and complete the series.

8.8.4.2 IF THE CLAIM IS CONSIDERED UNJUSTIFIED:

- a) If the athlete has finished his series, the shot or series must be credited to the athlete;
- b) If the athlete has not finished his series due to the claimed disturbance, the athlete may repeat or complete the series. Scoring and penalties are as follows;
- c) In the **25m Rapid Fire Pistol Event** the series may be repeated and the score must be recorded as the total of the lowest value hit on each target;

8.8.3 Helytelen vezényszavak (25 m)

- a) Ha a versenybíró helytelen vezényszava és/vagy intézkedése miatt a sportoló a jelzés kiadásakor nem áll készen a lövésre, a pisztolyát lőirányban kell tartania, fel kell emelnie a szabad kezét, és közvetlenül a sorozat után jeleznie kell ezt a versenybírónak vagy egy zsűritagnak.
- b) Ha a bejelentés indokolt, akkor a sportoló számára engedélyezni kell a sorozat lelövését.
- c) Ha a bejelentés nem indokolt, akkor a sportoló lelőheti a sorozatot, de büntetésként két (2) pontot le kell vonni az adott sorozatából.
- d) Ha a sportoló lövést adott le a helytelen vezényszó és/vagy intézkedés után, a kifogás nem fogadható el.

8.8.4 Zavarások

Ha a sportoló úgy véli, hogy lövés közben megzavarták, lőirányban kell tartania a pisztolyát, és a szabad kezének felemelésével haladéktalanul tájékoztatnia kell erről a versenybírórt vagy egy zsűritagot. A többi sportolót nem zavarhatja ezzel.

8.8.4.1 HA A BEJELENTÉS INDOKOLT:

- a) A sorozatot (25 m-es gyorstüzelő pisztoly, 25 m-es standard pisztoly) törölni kell, és a sportoló megismételheti a sorozatot.
- b) A lövést (25 m-es pisztoly és 25 m-es központi gyújtású pisztoly) törölni kell, és a sportoló megismételheti a lövést, és befejezheti a sorozatot.

8.8.4.2 HA A BEJELENTÉS NEM INDOKOLT:

- a) Ha a sportoló befejezte a sorozatát, a lövést vagy a sorozatot be kell számítani az eredményébe.
- b) Ha a sportoló nem fejezte be a sorozatát a bejelentett zavarás miatt, akkor megismételheti vagy befejezheti a sorozatot. Az értékelés és a büntetések kiszabása a következőképpen történik:
- c) A **25 m-es gyorstüzelő pisztolyos versenyszámban** a sorozat megismételhető, és az eredménybe az egyes céltáblákon található legalacsonyabb értékű találatok összegét kell beszámítani.



- d) In the **25m Standard Pistol Event** the series may be repeated and the score must be recorded as the total of the five (5) lowest value hits on the target;
- e) In the **25m Pistol and 25m Center Fire Pistol Events** the series may be completed and the score must be recorded;
- f) Two (2) points must also be deducted from the score of the repeated or completed series; and
- g) In any repeated series, all five (5) shots must be fired at the target. Any shot(s) not fired or not hitting the target must be scored as a miss(es).

8.8.5 Timing Irregularity Claims

8.8.5.1 If an athlete considers that the time elapsed between the command specified in the Rules and the green light coming on or the facing of the targets was too fast or too slow, and therefore not according to the time specified in the Rules, he must hold his pistol pointing down range and immediately inform a Range Officer or Jury Member by raising his free hand. He must not disturb other athletes.

- a) If it is found that his **claim is justified**, he may begin the series again; or
- b) If his claim is found **not justified**, he may fire the series, but a two (2) point penalty must be deducted from the score of that series; and
- c) Once the athlete has **fired the first shot** in the series, such a claim must not be accepted.

8.8.5.2 If an athlete considers that the **time of the series was too short**, he may inform a Range Officer immediately after finishing the series.

- a) The Range Officer and/or Jury must verify the timing of the mechanism; and
- b) If it is confirmed that there has been an error, the protesting athlete's series must be annulled and repeated; or
- c) If the claim is considered not justified, the result of the series must be credited to the athlete and recorded.

- d) A **25 m-es standard pisztolyos versenyszámban** a sorozat megismételhető, és az eredménybe a céltáblán található öt (5) legalacsonyabb értékű találat összegét kell beszámítani.
- e) A **25 m-es pisztolyos és a 25 m-es központi gyújtású pisztolyos versenyszámban** a sorozat befejezhető, és az eredményt fel kell jegyezni.
- f) A megismételt vagy a befejezett sorozat eredményéből két (2) pontot le kell vonni.
- g) Minden megismételt sorozat esetében mind az öt (5) lövést le kell adni a céltáblára. A le nem adott lövések vagy a céltáblát nem érő lövések hibának tekintendők.

8.8.5 Szabálytalan időméréssel kapcsolatos bejelentések

8.8.5.1 Ha a sportoló úgy véli, hogy a szabályzatban megadott vezényszó és a zöld fény bekapcsolódása vagy a céltáblák befordulása között eltelt idő túl rövid vagy túl hosszú volt, és ezért nem felelt meg a szabályzatban meghatározott időnek, akkor lőirányban kell tartania a pisztolyát, és a szabad kezének felemelésével haladéktalanul jeleznie kell ezt a versenybíróknak vagy egy zsűritagnak. A többi sportolót nem zavarhatja ezzel.

- a) Ha a **bejelentés indokolt**, a sportoló újból elkezdheti a sorozatot.
- b) Ha a bejelentés **nem indokolt**, a sportoló leadhatja a sorozat lövéseit, de büntetésként két (2) pontot kell levonni az adott sorozat eredményéből.
- c) Ha a sportoló **leadta a sorozat első lövését**, az ilyen bejelentés nem fogadható el.

8.8.5.2 Ha a sportoló úgy véli, hogy a **sorozat lövése túl rövid volt**, közvetlenül a sorozat befejezése után jelezheti ezt a versenybíróknak.

- a) A versenybíróknak és/vagy a zsűritagnak ellenőriznie kell a berendezés időzítését.
- b) Ha az ellenőrzés során bebizonyosodik, hogy hiba történt, az ezt bejelentő sportoló sorozatát törölni kell, és meg kell ismételni.
- c) Ha a bejelentés nem indokolt, akkor a sorozatot be kell számítani a sportoló eredményébe, és fel kell jegyezni.



8.9 MALFUNCTIONS IN 25M EVENTS

8.9.1 Malfunctions during a sighting series may not be claimed, however, an athlete may clear the malfunction and continue to shoot the unfired shots within the specified time for the sighting series for that event. Only one (1) malfunction (either ALLOWABLE or NON-ALLOWABLE) may be claimed during each MATCH stage(s) of a 25m Pistol event as follows:

- a) Once in each 30 shot stage of the 25m Rapid Fire Pistol, 25m Pistol and 25m Center Fire Pistol events;
- b) Once in the 150 sec. stage and once in the combined twenty (20) sec. and ten (10) sec. stages of the 25m Standard Pistol event;
- c) The appropriate Malfunction Form (RFPM or STDP) must be used to score repeated malfunction series. Malfunction Forms are found in the General Technical Rules, Rule 6.18.
- d) Malfunctions (ALLOWABLE or NON-ALLOWABLE) in 25m Finals will be decided according to 6.17.4 m) or 6.17.5 l).

8.9.2 Repairing or Replacing a Broken Gun

Should a pistol break or cease to function, the athlete is allowed to repair or replace the pistol. In all cases, the Chief Range Officer must confirm that the pistol cannot function safely and the Jury must be informed.

- a) An athlete is allowed a maximum of 15 min. to repair or replace a pistol in order to resume the competition;
- b) If the repair is likely to take more than 15 min., the athlete, at his request, may be granted more time by the Jury;
- c) If extra repair time is granted, he will complete the competition at a time and place determined by the Jury or he may continue to fire with another pistol of the same type of mechanism (semiautomatic or revolver) and of the same caliber; and

8.9 AKADÁLYOK A 25 M-ES VERSENYSZÁMOKBAN

8.9.1 A próbasorozat közben előfordult akadályok nem jelenthetők be, de a sportoló elháríthatja az akadályt, és folytathatja a le nem adott lövések leadását az adott versenyszám próbasorozatának lövése alatt. Csak egy (1) akadály (akár ELFOGADHATÓ, akár NEM ELFOGADHATÓ) jelenthető be a 25 m-es pisztolyos versenyszámok minden ÉRTÉKELT szakaszában a következők szerint:

- a) A 25 m-es gyorstüzelő pisztolyos, a 25 m-es pisztolyos és a 25 m-es központi gyújtású pisztolyos versenyszám 30 lövéses részeiben részenként egyszer.
- b) A 25 m-es standard pisztolyos versenyszámban a 150 másodperces részben egyszer és az összevont húsz (20) másodperces és tíz (10) másodperces részben egyszer.
- c) Az ismétlődő akadályokat tartalmazó sorozatok értékeléséhez a megfelelő akadály-nyilvántartó űrlapot (RFPM vagy STDP) kell használni. Az akadály-nyilvántartó űrlapok az általános technikai szabályzat 6.18-as számú szabályában találhatók.
- d) A 25 m-es döntőkben előforduló akadályokról (ELFOGADHATÓ vagy NEM ELFOGADHATÓ) a 6.17.4-es számú szabály m) pontja vagy a 6.17.5-ös számú szabály l) pontja alapján kell döntést hozni.

8.9.2 Meghibásodott fegyver javítása vagy cseréje

Ha a pisztoly meghibásodik vagy nem működik, a sportoló megjavíthatja vagy kicserélheti a pisztolyt. A vezető versenybírónak minden esetben meg kell győződnie arról, hogy a pisztoly nem működtethető biztonságosan, és erről tájékoztatnia kell a zsűrit.

- a) A sportolónak maximum 15 perc áll rendelkezésére a pisztoly megjavítására vagy kicserélésére a verseny folytatásához.
- b) Ha a javítás várhatóan 15 percnél hosszabb időt igényel, akkor a sportoló kérésére a zsűri több időt engedélyezhet a javításra.
- c) Ha a zsűri kiegészítő időt engedélyez, a sportoló a zsűri által meghatározott időben és helyen fejezheti be a versenyt, vagy folytathatja a versenyt egy másik pisztollyal, amely ugyanolyan típusú (félautomata vagy revolver) és kaliberű, mint a meghibásodott pisztoly.



- d) In the 25m events the Jury must allow one (1) extra sighting series of five (5) shots.

8.9.3 Malfunctions in 25m Pistol Events

- a) If a shot has not been fired due to a malfunction, and if the athlete wishes to claim a malfunction, he must hold his pistol pointing down range, retain his grip, and immediately inform a Range Officer by raising his free hand. He must not disturb other athletes.
- b) An athlete may try to correct a malfunction and continue the series, but after attempting any correction, he may not claim an Allowable Malfunction unless the firing pin has broken, or any other part of the pistol is damaged sufficiently to prevent the pistol from functioning.

8.9.4 Types of Malfunctions

8.9.4.1 ALLOWABLE MALFUNCTIONS (AM) are:

- a) A bullet is lodged in the barrel;
- b) The trigger mechanism has failed to operate;
- c) There is an undischarged cartridge in the chamber and the trigger mechanism has been released and operated;
- d) The cartridge case has not been extracted or ejected; this applies even if a case catcher is used;
- e) The cartridge, magazine, cylinder, or other part of the pistol has jammed;
- f) The firing pin has broken, or any other part of the pistol is damaged sufficiently to prevent the pistol from functioning;

- d) A 25 m-es versenyszámokban a zsűrinek egy (1) további ötlövéses (5) próbasorozatot kell engedélyeznie.

8.9.3 Akadályok a 25 m-es pisztolyos versenyszámokban

- a) Ha a sportoló akadály miatt nem adott le egy lövést, és be szeretné jelenteni az akadályt, lőirányban kell tartania a pisztolyt, fogva a markolatot, és szabad kezének felemelésével haladéktalanul jeleznie kell az akadályt a versenybíróknak. A többi sportolót nem zavarhatja ezzel.
- b) A sportoló megpróbálhatja elhárítani az akadályt és folytatni a sorozatot, de miután kísérletet tett az elhárításra, nem jelenthet be elfogadható akadályt, kivéve ha eltört az ütőszeg, vagy ha a pisztoly más alkatrésze sérült meg annyira, hogy az gátolja a pisztoly működését.

8.9.4 Az akadályok típusai

8.9.4.1 ELFOGADHATÓ AKADÁLYOK (AM):

- a) Elakadt a lövedék a csőben.
- b) Nem működik az elsütőszerkezet.
- c) El nem sült lőszer van a töltényűrben az elsütőszerkezet kioldása és működése után.
- d) Nem történt meg a lőszer hüvelyének kivonása vagy kidobása. Ez a hüvelyfogó használatának esetére is érvényes.
- e) Beszorult a lőszer, a tár, a forgótár vagy a pisztoly más alkatrésze.
- f) Eltört az ütőszeg, vagy a pisztoly más alkatrésze sérült meg annyira, hogy az gátolja a pisztoly működését.



- g) The pistol fires automatically without the trigger being released. The athlete must stop firing immediately and must not continue to use such a pistol without the permission of a Range Officer or a Jury Member. When using electronic scoring targets, the first shot will be scored by the system and this will be credited to the athlete. When using paper targets, should the automatically fired shot(s) hit the target, the hit(s) found highest up on the target must be disregarded before the repeat series. After any repeat series, all the shot(s), except those that were disregarded on the one (1) target concerned, must be included to establish the score; or
- h) The slide jams or the empty case is not ejected, this applies even if a case catcher is used.

8.9.4.2 NON-ALLOWABLE MALFUNCTIONS (NAM) are:

- a) The athlete has touched the breech, mechanism or safety catch or the pistol has been touched by another person before being inspected by the Range Officer;
- b) The safety catch has not been released;
- c) The athlete did not load his pistol;
- d) The athlete loaded fewer cartridges than prescribed;
- e) The athlete did not allow the trigger to return far enough after the previous shot;
- f) The pistol was loaded with the wrong ammunition;
- g) The magazine was not inserted correctly, or had fallen out during shooting unless this is due to damage to the mechanism; or
- h) The malfunction is due to any cause that could reasonably have been corrected by the athlete.

- g) A pisztoly önműködően elsüti a löszert, az elsütőbillentyű elhúzása nélkül. A sportolónak azonnal abba kell hagynia a lövést, és nem használhatja tovább az adott pisztolyt a versenybíró vagy egy zsűritag engedélye nélkül. Elektronikus találatjelző céltábla használata esetén a rendszer kiértékeli az első lövést, és ezt be kell számítani a sportoló eredményébe. Papír céltáblák használata esetén: ha az önműködően elsütött lövések céltáblát érnek, a céltáblán található legnagyobb értékű találatokat figyelmen kívül kell hagyni a megismételt sorozat előtt. Minden megismételt sorozat után az összes lövést be kell számítani az eredménybe, kivéve az első (1) érintett céltáblán figyelmen kívül hagyott lövéseket.
- h) Elakad a szán, vagy a pisztoly nem dobja ki a hüvelyt. Ez a hüvelyfogó használatának esetére is érvényes.

8.9.4.2 NEM ELFOGADHATÓ AKADÁLYOK (NAM):

- a) A sportoló megérintette a pisztoly hátsó részét, a szerkezetet vagy a biztosítózárát, vagy egy másik személy megérintette a pisztolyt, mielőtt a versenybíró megvizsgálta volna azt.
- b) Nem lett kioldva a biztosítózár.
- c) A sportoló nem töltötte meg a pisztolyt.
- d) A sportoló az előírtnál kevesebb löszert töltött be.
- e) A sportoló az előző lövés után nem engedte vissza megfelelő mértékben az elsütőbillentyűt.
- f) Nem megfelelő lőszer lett betöltve a pisztolyba.
- g) A tár helytelenül lett behelyezve, vagy lövés közben kiesett, kivéve ha ez a szerkezet meghibásodása miatt történt.
- h) Az akadálynak bármilyen egyéb oka van, amelyet a sportoló el tudott volna hárítani.



8.9.4.3 Determining the Cause of a Malfunction

If the external appearance of the pistol does not show an obvious reason for the malfunction and there is no indication, and the athlete does not claim that there may be a bullet stuck in the barrel, the Range Officer must take the pistol without interfering with or touching the mechanism, point the pistol in a safe direction and pull the trigger one time only to determine whether the trigger mechanism had been released.

- a) If the pistol is a revolver, the Range Officer must not pull the trigger unless the hammer is in the cocked position;
- b) If the pistol does not discharge, the Range Officer must complete the examination of the pistol to determine the cause of the malfunction and to decide whether or not the malfunction is allowable; and
- c) The Range Officer decides, after inspection of the pistol, that there is an **ALLOWABLE MALFUNCTION** or a **NON-ALLOWABLE MALFUNCTION**.

8.9.4.4 In the case of a **NON-ALLOWABLE MALFUNCTION**, every shot that is not fired will be scored as a miss (zero). No re-fire or completion is permitted. Only the values of shots fired will be credited to the athlete. The athlete may continue to shoot the remainder of the event.

8.9.4.5 **ALLOWABLE MALFUNCTION PROCEDURES – 25M RAPID FIRE PISTOL AND 25M STANDARD PISTOL**

- a) If an **ALLOWABLE MALFUNCTION** occurs during a 25m Rapid Fire Pistol Men or 25m Standard Pistol Men series, record the scores of the shots that were fired on first line of the Malfunction Form (Form RFPM or Form STDP); and
- b) The athlete must fire all five (5) shots at the target(s) in any repeat series. After the repeat series, record the scores of all shots fired on the second line of the Malfunction Form; any shots not hitting the target or late shots, fired or unfired, must be scored as zero(es); or

8.9.4.3 Az akadály okának meghatározása

Ha a pisztolyon kívülről nem látható az akadály egyértelmű oka, és nincs erre utaló jel, és a sportoló nem jelentette be, hogy a pisztolycsőben esetlegesen elakadt lőszer található, akkor a versenybírónak át kell vennie a pisztolyt úgy, hogy nem érinti meg annak szerkezetét, biztonságos irányba kell fordítania a pisztolyt, és el kell húznia egyszer az elsütőbillentyűt annak megállapításához, hogy az elsütőszerkezet kioldott-e.

- a) Ha a pisztoly revolver, akkor a versenybíró csak a kakas felhúzott állapotában húzhatja el az elsütőbillentyűt.
- b) Ha a pisztoly nem sül el, a versenybírónak meg kell vizsgálnia a pisztolyt az akadály okának megállapításához, és el kell döntenie, hogy az akadály elfogadható-e.
- c) A versenybíró a pisztoly megvizsgálását követően döntést hoz arról, hogy **ELFOGADHATÓ AKADÁLY** vagy **NEM ELFOGADHATÓ AKADÁLY** történt-e.

8.9.4.4 **NEM ELFOGADHATÓ AKADÁLY** esetében hibának (nulla) kell számítani minden le nem adott lövést. Nem engedélyezett a lövések újbóli leadása vagy a sorozat befejezése. Csak a leadott lövések értéke számítandó be a sportoló eredményébe. A sportoló folytathatja a versenyszám hátralévő részét.

8.9.4.5 **ELFOGADHATÓ AKADÁLYOK ESETÉN KÖVETENDŐ ELJÁRÁSOK – 25 M-ES GYORSTÜZELŐ PISZTOLY ÉS 25 M-ES STANDARD PISZTOLY**

- a) Ha **ELFOGADHATÓ AKADÁLY** fordul elő egy 25 m-es férfi gyorstüzelő pisztolyos vagy egy 25 m-es férfi standard pisztolyos sorozatban, a leadott lövések értékét fel kell jegyezni az akadály-nyilvántartó űrlap (RFPM űrlap vagy STDP űrlap) első sorában.
- b) A sportolónak le kell adnia mind az öt (5) lövést a céltáblákra minden megismételt sorozatban. A megismételt sorozatot követően a leadott lövések értékét fel kell jegyezni az akadály-nyilvántartó űrlap második sorában. Nullának kell értékelni minden olyan lövést, amely nem érte a céltáblát, valamint a későn leadott vagy le nem adott lövéseket.



- c) If a second malfunction occurs in the repeat series, first record the scores of the shots fired in the repeat series on the second line of the Malfunction Form. Next determine which series (competition series / first line or repeat series / second line) has the highest number of shots recorded, then record zero(s) for any unfired shots only in the series with highest number of shots, and
- d) Determine the scores of the five shots to be counted for the series and record them on the third line of the Malfunction Form ("Final Score"):
- RFPM: The five lowest value scores for each of the five targets.
 - STDP: The five lowest value scores from all scored shots.

8.9.4.6 ALLOWABLE MALFUNCTION PROCEDURES – 25m Pistol and 25m Center Fire Pistol

Precision and Rapid Fire Stages:

- a) The number of shots is recorded and the series may be completed;
- b) Shot(s) to complete the series (series completion) must be fired in the next competition series; in the Precision Stage a time of one (1) minute will be allowed for each shot to be fired; in the Rapid Fire Stage, the series completion must start on the first exposure;
- c) Any shot(s) not fired or not hitting the target must be scored as miss(es) (zero(s));
- d) The five-shot series must be scored in the normal manner; and
- e) Use Form IR to report series completion.

8.10 FAILURE OF EST OR PAPER TARGET SYSTEMS

8.10.1 Failure of ALL targets on a Range or Range Section

- a) The expired shooting time must be recorded by the Chief Range Officer and the Jury;

- c) Ha a megismételt sorozatban újabb akadály fordul elő, először fel kell jegyezni a megismételt sorozat leadott lövéseinek értékét az akadály-nyilvántartó űrlap második sorában. Ezután meg kell határozni, hogy melyik sorozat (a verseny normál sorozata (első sor) vagy a megismételt sorozat (második sor)) tartalmaz több feljegyzett lövést, majd csak a több lövést tartalmazó sorozatban kell feljegyezni a le nem adott lövésekre vonatkozó nullákat.
- d) Meg kell állapítani a sorozatba beszámítandó öt lövés értékét, és fel kell jegyezni ezt az akadály-nyilvántartó űrlap harmadik sorában („Final Score” (Végeredmény)):
- RFPM: Az öt legalacsonyabb értékű találat az öt céltáblán.
 - STDP: Az öt legalacsonyabb értékű találat az összes értékelt lövés közül.

8.9.4.6 ELFOGADHATÓ AKADÁLYOK ESETÉN KÖVETENDŐ ELJÁRÁSOK – 25 m-es pisztoly és 25 m-es központi gyújtású pisztoly

Pontlövő és gyorslövő rész:

- a) A lövések számát fel kell jegyezni, és a sorozat folytatható.
- b) A sorozat befejezéséhez szükséges lövés(eke)t a következő értékelt sorozatban kell leadni. A pontlövő részben a sportoló egy (1) percet kap minden leadandó lövésre, a gyorslövő részben a sorozat befejezését a céltábla első befordulásakor kell elkezdni.
- c) A le nem adott lövések vagy a céltáblát nem érő lövések hibának (nulla) tekintendők.
- d) Az ötlövéses sorozatot a szokásos módon kell értékelni.
- e) A sorozat befejezését az IR űrlapon kell feljegyezni.

8.10 AZ ELEKTRONIKUS TALÁLATJELZŐ CÉLTÁBLÁK VAGY A PAPIR CÉLTÁBLÁK MEGHIBÁSODÁSA

8.10.1 Az ÖSSZES céltábla meghibásodása a lőtéren vagy a lőtér egyik szektorában

- a) A vezető versenybírónak és a zsűrinek fel kell jegyeznie az eltelt lőidőt.



- b) All completed MATCH shots of each athlete must be counted and recorded. In the event of a range power supply failure, this may involve waiting until power is restored to enable the number of shots registered by the target, not necessarily on the firing point monitor, to be established;
- c) After the targets are repaired and the full range, or Range Section, is in operation, an additional Sighting series and a one (1) minute pause will be given before starting the completion of the series in accordance with the following rules;
- d) **25m Pistol and 25m Center Fire Pistol Events.** The athletes will COMPLETE the series of five shots in the same way as for an ALLOWABLE MALFUNCTION. The athlete should fire the number of shots that had not been recorded by the target when the failure occurred.
- e) **25m Standard Pistol and 25m Rapid Fire Pistol Events.** If the series was not completed and recorded, it will be annulled and repeated. If the five (5) shots were recorded for any athlete, the series score will be recorded and no repetition will be permitted by that athlete.

8.10.2 Failure of a Single Target or Target Group

If there is a failure of a single target or group of five targets (25m Rapid Fire Pistol event) that cannot be repaired immediately, the athlete will be moved to another firing position in the same, or a following relay. After the problem is resolved, a separate sighting series and a one (1) minute pause will be given before the firing of the next series in accordance with the rule above (8.10.1.c).

8.10.3 Failure to Register or Display a Shot

If there is a complaint concerning **failure to register or display a shot on the monitor(s) of 25m Electronic Scoring Target systems**, or the monitor shows a zero (0) that was not expected:

- b) Az összes sportoló minden leadott ÉRTÉKELT lövését össze kell számolni, és fel kell jegyezni. Ha áramkimaradás fordul elő a lőtéren, akkor szükséges lehet megvárni az áramellátás visszaállását a céltábla által rögzített, a lőállásban lévő monitoron nem feltétlenül kijelzett lövések számának meghatározásához.
- c) A céltáblák kijavítása után, amikor a teljes lőtéren vagy a lőtér szektorában helyreállt a céltáblák működése, a sportolók egy további próbasorozatot, valamint egy (1) perc szünetet kapnak a sorozat befejezésének elkezdése előtt a következő szabályoknak megfelelően:
- d) **25 m-es pisztolyos és 25 m-es központi gyújtású pisztolyos versenyszám.** A sportolók úgy FEJEZIK BE az ötlövéses sorozatot, mint az ELFOGADHATÓ AKADÁLY esetében. A sportolónak annyi lövést kell leadnia, ahány lövést nem rögzített a céltábla a hiba bekövetkezésekor.
- e) **25 m-es standard pisztolyos és 25 m-es gyorstüzelő pisztolyos versenyszám.** Ha a sorozat nem lett befejezve és rögzítve, akkor törölni kell, és meg kell ismételni. Ha az öt (5) lövés rögzítve lett bármelyik sportolónál, a sorozatot fel kell jegyezni, és az adott sportoló nem ismétli meg a sorozatot.

8.10.2 Egy céltábla vagy céltáblacsoport meghibásodása

Ha egy céltábla vagy egy öt céltáblából álló csoport (25 m-es gyorstüzelő pisztolyos versenyszám) úgy hibásodik meg, hogy a hibát nem lehet azonnal kijavítani, akkor a sportolót át kell helyezni egy másik lőállásba az adott sorozatban vagy egy következő sorozatban. A hiba kijavítása után egy további próbasorozatot és egy (1) perc szünetet kell biztosítani a következő sorozat leadása előtt a fenti 8.10.1 c) szabálynak megfelelően.

8.10.3 Lövés rögzítésének vagy megjelenítésének hibája

Ha valaki bejelentést tesz arra vonatkozóan, hogy a 25 m-es elektronikus találatjelző céltáblarendszer **nem rögzített vagy nem jelenített meg egy lövést a monitoron**, vagy a monitor nem várt módon nulla (0) értéket jelez:



- a) In the Precision Stages of 25m Pistol and 25m Center Fire Pistol events and in the 150 sec. series of the 25m Standard Pistol event, the athlete must immediately (before the next shot) inform the nearest range official of the failure;
 - b) In the Rapid Fire Stages of the 25m Pistol and 25m Center Fire Pistol events and in the Rapid Fire Stages of the 25m Standard Pistol event, the athlete must continue the five (5) shot series and must inform the nearest range official of the failure immediately after the end of the series;
 - c) The athlete will then be directed to complete the series at a time decided by the Jury; and
 - d) There will be no repeat series. The score will be determined by the RTS Jury. After the series has been completed, the Procedure for Examination of Electronic Scoring Targets (6.10.8) will be applied.
- a) A 25 m-es pisztolyos és a 25 m-es központi gyújtású pisztolyos versenyszám pontlövő részében és a 25 m-es standard pisztolyos versenyszám 150 másodperces sorozatában a sportolónak haladéktalanul (a következő lövés előtt) tájékoztatnia kell a legközelebbi tisztségviselőt a hibáról.
 - b) A 25 m-es pisztolyos és a 25 m-es központi gyújtású pisztolyos versenyszám gyorslövő részében és a 25 m-es standard pisztolyos versenyszám gyorslövő részében a sportolónak folytatnia kell az ötlövéses (5) sorozatot, és a sorozat befejezése után azonnal tájékoztatnia kell a legközelebbi tisztségviselőt a hibáról.
 - c) A sportolónak ezután a zsűri által kijelölt időpontban kell befejeznie a sorozatot.
 - d) Megismételt sorozat nincs. Az eredményt az RTS zsűri állapítja meg. A sorozat befejezése után végre kell hajtani az elektronikus találatjelző céltáblák ellenőrzésének eljárását (6.10.8).



8.11 PISTOL EVENT TABLE

8.11 PISZTOLYOS VERSENYSZÁMOK – TÁBLÁZAT

Event	Men/ Women	Number of Shots	Number of Shots per Competition Target (Paper)	Number of Sighting Targets (Paper)	Number of Sighting Shots	Scoring and Patching Paper Targets	Time Limits	Preparation and Sighting Time
10m Air Pistol	Men Women	60 40	1	4	Unlimited during Preparation and Sighting Time	In the RTS Office	75 minutes (60) 50 minutes (40) 90 minutes (60) or 60 minutes (40), if EST are not available	15 Minutes
50m Pistol	Men	60	5	2	Unlimited during Preparation and Sighting Time	In the RTS Office	1 hour 30 minutes, 1 hour 45 minutes, if EST are not available	15 Minutes
25m Rapid Fire Pistol	Men	60	7 shots per target per stage (1 sighting series plus 6 Match series) New targets after each stage	1 series of 5 shots in 8 seconds in each stage	After every 5 shot series	2 stages of 30 shots of 2 five- shot-series in 8, 6, 4 seconds	3 Minutes Preparation	
25m Pistol	Women	60	10	1	1 series of 5 shots in each stage	After every 5 shot series	Precision Stage: 30 shots of 6 five- shot-series in 5 minutes Rapid Fire Stage:	Precision Stage: 5 Minutes Preparation Rapid Fire Stage: 3 Minutes Preparation
25m Center Fire Pistol	Men	60	10				30 shots of 6 five-shot-series in the rapid fire program	
25m Standard Pistol	Men	60	10				4 five-shot-series in 150, 20, 10 seconds	



Versenyszám	Férfi/női	Lövések száma	Lövések száma értékelt céltáblán (papír)	Próbacéltáblák száma (papír)	Próbalövések száma	Papír céltáblák értékelése és leragasztása	Lőidő	Felkészülési és próbalövési idő
10 m-es légpisztoly	Férfi Női	60 40	1	4	Korlátlan a felkészülési és próbalövési időben	Az RTS irodában	75 perc (60) 50 perc (40) 90 perc (60) vagy 60 perc (40), ha nincs elektronikus találatjelző céltábla	15 perc
50 m-es pisztoly	Férfi	60	5	2	Korlátlan a felkészülési és próbalövési időben	Az RTS irodában	1 óra 30 perc 1 óra 45 perc, ha nincs elektronikus találatjelző céltábla	15 perc
25 m-es gyorstüzelő pisztoly	Férfi	60	7 lövés céltáblánként minden részben (1 próbasorozat és 6 értékelt sorozat) Új céltábla minden rész után	1 db 5 lövéses sorozat 8 másodperc alatt mindegyik részben	Mindegyik 5 lövéses sorozat után	2 db 30 lövéses rész, 2 db 5 lövéses sorozattal 8, 6, 4 másodperc alatt	3 perc felkészülés	
25 m-es pisztoly	Női	60	10	1	1 db 5 lövéses sorozat mindegyik részben	Mindegyik 5 lövéses sorozat után	Pontlövő rész: 30 lövés, 6 db 5 lövéses sorozat 5 perc alatt	Pontlövő rész: 5 perc felkészülés Gyorslövő rész: 3 perc felkészülés
25 m-es központi gyújtású pisztoly	Férfi	60	10				Gyorslövő rész: 30 lövés, 6 db 5 lövéses sorozat a gyorstüzelő programban	
25 m-es standard pisztoly	Férfi	60	10				4 db 5 lövéses sorozat 150, 20, 10 másodperc alatt	



8.12 PISTOL SPECIFICATION TABLE

8.12 A PISZTOLYOK MŰSZAKI ADATAI – TÁBLÁZAT

Pistol Type	1) Pistol Weight 2) Trigger Pull	Measuring Box (mm)	Barrel Length Sight Radius	Grips	Other Specifications
10m Air Pistol	1) 1500 g max. 2) 500 g min.	420 x 200 x 50	Box Size Only	See below	May only be loaded with one (1) pellet. Ported barrels and perforated barrel attachments are allowed.
50m Pistol	1) No Restriction 2) No Restriction	No Restriction	No Restriction No Restriction	Special grips are permitted	May only be loaded with one (1) cartridge. Hand covers will be permitted, providing they do not cover the wrist.
25m Rimfire Pistol	1) 1400 g max. 2) 1000 g min.	300 x 150 x 50	max. 153 mm max. 220 mm	See below	Compensators, muzzle brakes, perforated barrels or any device(s) functioning in a similar manner are not allowed.
25m Center Fire Pistol	1) 1400 g max. 2) 1000 g min.				
a) 10m Air Pistol Grips: No part of the grip, frame or accessories may touch any part of the wrist. The heel rest must extend at an angle of not less than 90 degrees to the grip. This applies to the heel rest in front and behind the grip as well as on the sides. Any upward curvature of the heel and/or thumb rest and/or a downward curvature of the side opposite the thumb is prohibited. The thumb rest must allow free upward movement of the thumb. The grip must not encircle the hand. Curved surfaces on the grips or frame, including the heel and/or thumb rest, in the longitudinal direction of the pistol are permitted.					
b) 25m Pistol Grips: Note a) applies. In addition, the rear part of the frame or grip which rests on top of the hand between the thumb and the forefinger, must not be longer than 30 mm from the point where the grip first touches the top of the hand forward to the deepest part of the grip. The back (rear) part of the grip must be cut so that it angles upward from that point by not less than 45 degrees.					
c) The weight of the pistol is measured with all accessories, including balancing weights and unloaded magazine.					
d) Measuring Box: The pistol is measured with all accessories in place (if an Air Pistol is used with a magazine it may be measured with the magazine removed). A manufacturing tolerance of the rectangular Measuring Box of 0.0 mm to + 1.0 mm in each dimension is permitted.					



Pisztoly típusa	1) Pistoly tömege 2) Elsütőbillentyű elhúzási ereje	Mérődoboz (mm)	Pisztolycső hosszúsága Irányzóvonal	Markolat	Egyéb műszaki adatok
10 m-es légpisztoly	1) Max. 1500 g 2) Min. 500 g	420 x 200 x 50	Csak dobozméretű	Lásd alább	Csak egy (1) lövedék tölthető be. Nyílásokkal ellátott csövek és perforált csőtoldalékok használata megengedett.
50 m-es pisztoly	1) Nincs korlátozás 2) Nincs korlátozás	Nincs korlátozás	Nincs korlátozás Nincs korlátozás	Speciális markolat megengedett	Csak egy (1) lőszer tölthető be. Kézfedő használható, ha nem takarja a csuklót.
25 m-es peremgyújtású pisztoly	1) Max. 1400 g 2) Min. 1000 g	300 x 150 x 50	Max. 153 mm Max. 220 mm	Lásd alább	Kompenzátor, csőszájfék, perforált cső vagy bármilyen más, hasonló módon működő eszköz használata nem engedélyezett.
25 m-es központi gyújtású pisztoly	1) 1400 g max. 2) 1000 g min.				
<p>a) 10 m-es légpisztoly markolata: A pisztoly markolatának, keretének és tartozékainak egyik része sem érhet hozzá a csuklóhoz. A kézeltámasz a markolattal 90 foknál nem kisebb szöget bezárva nyúlhat ki. Ez érvényes a kézeltámasznak a markolat elején és hátulján, valamint a markolat oldalán lévő részeire is. Nem engedélyezett a kézeltámasz és/vagy a hüvelykujjtámasz bármilyen felfelé irányuló görbülete, és/vagy lefelé irányuló görbület a hüvelykujjal ellentétes oldalon. A hüvelykujjtámasznak lehetővé kell tennie a hüvelykujj szabad mozgását felfelé. A markolat nem veheti körbe a kézfejet. A markolaton vagy a kereten, beleértve a kézeltámaszt és/vagy a hüvelykujjtámaszt is, ívelt felületek kialakítása a pisztoly hosszanti irányában engedélyezett.</p>					
<p>b) 25 m-es pisztoly markolata: Az a) megjegyzésben foglaltak érvényesek ebben az esetben is. Ezenkívül a keret vagy a markolat hátsó része, amely a kézfej felső részével érintkezik a hüvelykujj és a mutatóujj között, nem lehet hosszabb 30 mm-nél, a markolat legmélyebb pontjától addig a pontig mérve, ahol a markolat először hozzáér a kézfejhez. A markolat hátsó részét úgy kell levágni, hogy a vágási pontban a felfelé irányuló szöge ne legyen kisebb 45 foknál.</p>					
<p>c) A pisztoly tömegét az összes tartozékával együtt kell mérni, beleértve a súlyokat és az üres tárat is.</p>					
<p>d) Mérődoboz: A pisztoly méretét úgy kell mérni, hogy az összes tartozéka fel van szerelve (táras légpisztoly esetén a pisztoly mérhető a tár nélkül). A négyszögletes mérődoboz méretében minden irányban 0,0 mm-től +1,0 mm-ig tartó gyártási eltérés engedélyezett.</p>					



8.13 PISTOL CONFIGURATION DRAWING (10M AND 25M PISTOLS)

8.13 A PISZTOLYOK KIALAKÍTÁSA (10 M-ES ÉS 25 M-ES PISZTOLYOK) – ÁBRÁK

For 10m and 25m Pistols

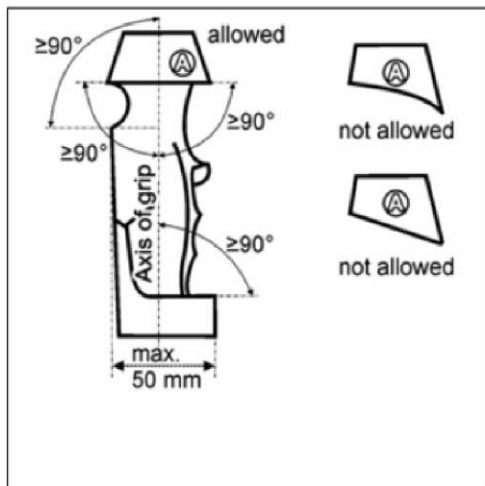

For 10m and 25m Pistols

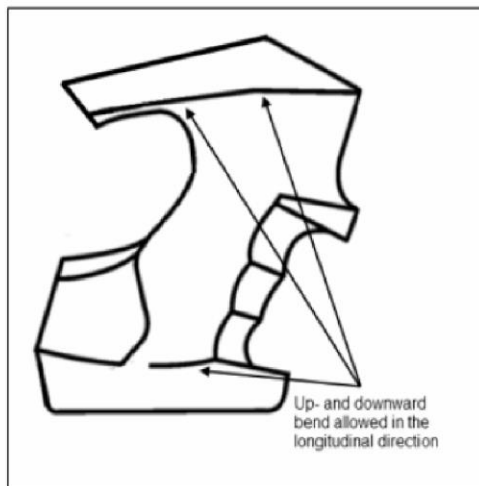

For 25m Pistols Only

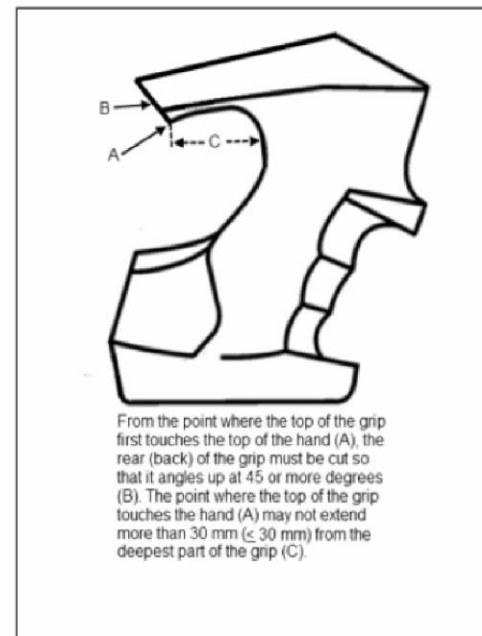

For 25m Pistols Only

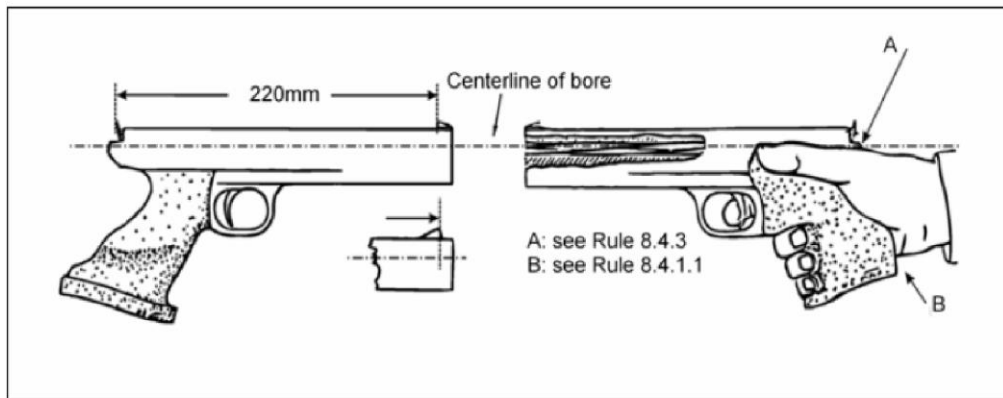



10 m-es és 25 m-es pisztolyok

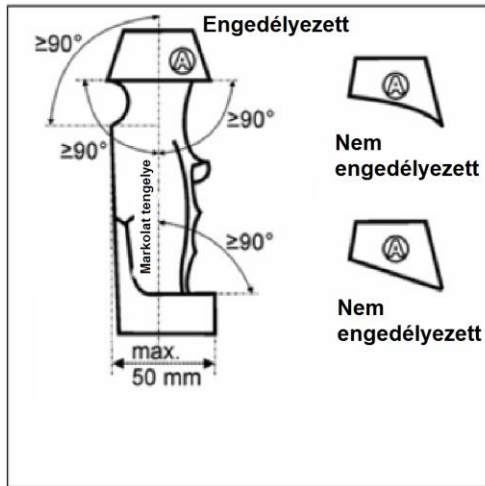

10 m-es és 25 m-es pisztolyok

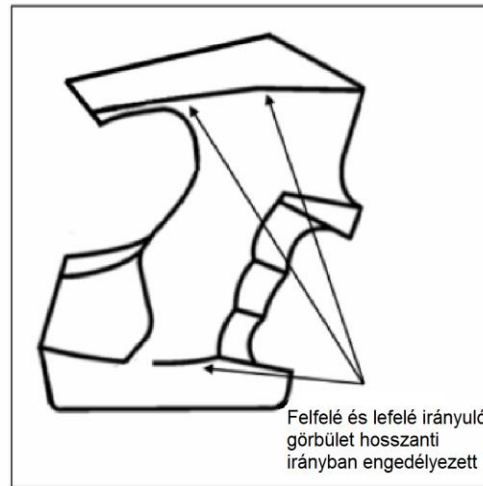

Csak 25 m-es pisztolyok

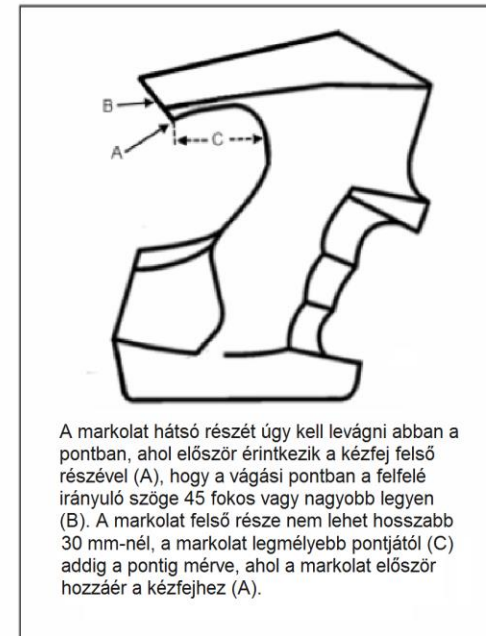

Csak 25 m-es pisztolyok

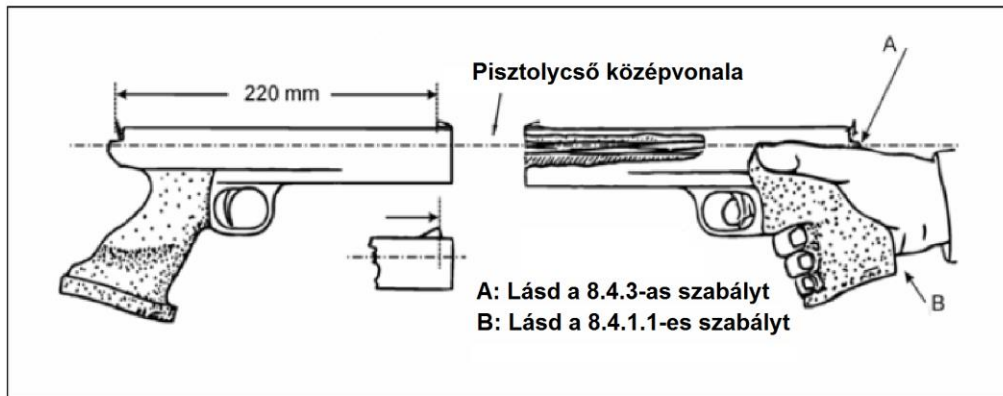



8.14 INDEX

25m Events	8.11
25m Events – Allowable Malfunctions (AM)	8.9.4.1
25m Events – Claiming a Malfunction	8.9.3
25m Events – Control of Timing	8.7.6.2.a
25m Events – Correcting a Malfunction	8.9.3.b
25m Events – Determining the Cause of a Malfunction	8.9.4.3
25m Events – Determining Allowable / Non Allowable Malfunction	8.9.4.3.c
25m Events – Early and late Shots	8.8.2.3
25m Events – Early and late Shots – Deduction of Points	8.8.2.3
25m Events – Firing before the Command “LOAD”	8.7.6.2.e
25m Events – Firing after an incorrect Range Command	8.8.3.d
25m Events – Incorrect Range Commands	8.8.3
25m Events – Incorrect Range Commands – Deduction of Points	8.8.3.c
25m Events – Interruptions of more than 15 Minutes	8.8.1.a
25m Events – Irregular Shots	8.8.2
25m Events – Load command	8.7.6.2
25m Events – Load with more than 5 Cartridges	8.7.6.2.c
25m Events – Malfunctions	8.9.3
25m Events – Malfunctions during the Sighting Series	8.9.3.c
25m Events – Malfunctions - Number of Repeating	8.9.1.c
25m Events – Non Allowable Malfunctions	8.9.4.2
25m Events – Start and End of Timing	8.7.6.2.a
25m Events – Timing Irregularity Claims	8.8.5

8.14 TÁRGYMUTATÓ

25 m-es versenyszámok	8.11
25 m-es versenyszámok, elfogadható akadályok (AM)	8.9.4.1
25 m-es versenyszámok, akadály bejelentése	8.9.3
25 m-es versenyszámok, időzítés ellenőrzése	8.7.6.2 a)
25 m-es versenyszámok, akadály elhárítása	8.9.3 b)
25 m-es versenyszámok, akadály okának meghatározása	8.9.4.3
25 m-es versenyszámok, elfogadható / nem elfogadható akadály meghatározása	8.9.4.3 c)
25 m-es versenyszámok, korán vagy későn leadott lövések	8.8.2.3
25 m-es versenyszámok, korán vagy későn leadott lövések, pontlevonás	8.8.2.3
25 m-es versenyszámok, lövés a „LOAD” (TÖLTS) vezényszó előtt	8.7.6.2 e)
25 m-es versenyszámok, lövés helytelen vezényszó után	8.8.3 d)
25 m-es versenyszámok, helytelen vezényszavak	8.8.3
25 m-es versenyszámok, helytelen vezényszavak, pontlevonás	8.8.3 c)
25 m-es versenyszámok, 15 percnél hosszabb megszakítások	8.8.1 a)
25 m-es versenyszámok, szabálytalan lövések	8.8.2
25 m-es versenyszámok, „Load” (Tölts) vezényszó	8.7.6.2
25 m-es versenyszámok, 5-nél több lőszer betöltése	8.7.6.2 c)
25 m-es versenyszámok, akadályok	8.9.3
25 m-es versenyszámok, akadályok a próbasorozatban	8.9.3 c)
25 m-es versenyszámok, ismétlések száma	8.9.1 c)
25 m-es versenyszámok, nem elfogadható akadályok	8.9.4.2
25 m-es versenyszámok, időmérés kezdete és vége	8.7.6.2 a)
25 m-es versenyszámok, szabálytalan időméréssel kapcsolatos bejelentések	8.8.5



25m Events – Too many Competition Shots fired	8.8.2.1
25m Events – Too many Sighting Shots fired	8.8.2.2
25m Events – Types of Malfunctions	8.9.4
25m Events – Unload Command	8.7.6.2.f
25m Events and Stages – Crossfires on sighting targets	8.8.2.4
25m Malfunction Repair – Complete the Competition – Determined by Jury	8.9.2.c
25m Pistol / 25m Center Fire Pistol or Revolver – Late Shots Prec. Stage	8.8.2.3.b
25m Pistol / 25m Center Fire Pistol or Revolver – Commands	8.7.6.4
25m Pistol / 25m Center Fire Pistol or Revolver – Interrupted Series	8.8.1.c/d
25m Pistol / 25m Center Fire Pistol or Revolver – Prec. Stages – Completion after allowable malfunction	8.9.4.6
25m Pistol / 25m Center Fire Pistol or Revolver – Precision Stage	8.7.6.4
25m Pistol / 25m Center Fire Pistol or Revolver – Procedure after AM	8.9.4.6
25m Pistol / 25m Center Fire Pistol or Revolver – Rapid Fire Stage	8.7.6.4
25m Pistol / 25m Center Fire Pistol or Revolver – Scoring AM	8.9.4.6
25m Pistol / 25m Center Fire Pistol or Revolver – Sighting Series	8.7.6.4.a
25m Pistol / 25m Center Fire Pistol or Revolver – Specific Rules	8.7.6.4
25m Pistol / 25m Center Fire Pistol or Revolver – Start of a Series	8.7.6.4.j
25m Pistol / 25m Center Fire Pistol or Revolver – Two Shots fired Exposure	8.8.2.1.c
25m Pistol / 25m Center Fire Pistol or Revolver Event divided into 2 Stages	8.7.6.4

25 m-es versenyszámok, túl sok értékelt lövés	8.8.2.1
25 m-es versenyszámok, túl sok próbálövés	8.8.2.2
25 m-es versenyszámok, akadályok típusai	8.9.4
25 m-es versenyszámok, „Unload” (Üríts) vezényszó	8.7.6.2 f)
25 m-es versenyszámok és részek, átlövés próbatáblán	8.8.2.4
25 m-es akadályok elhárítása, verseny befejezése, zsűri által meghatározott idő	8.9.2 c)
25 m-es pisztoly / 25 m-es központi gyújtású pisztoly vagy revolver, későn leadott lövések a pontlövő részben	8.8.2.3 b)
25 m-es pisztoly / 25 m-es központi gyújtású pisztoly vagy revolver, vezényszavak	8.7.6.4
25 m-es pisztoly / 25 m-es központi gyújtású pisztoly vagy revolver, megszakított sorozat	8.8.1 c), d)
25 m-es pisztoly / 25 m-es központi gyújtású pisztoly vagy revolver, pontlövő rész, befejezés elfogadható akadály után	8.9.4.6
25 m-es pisztoly / 25 m-es központi gyújtású pisztoly vagy revolver, pontlövő rész	8.7.6.4
25 m-es pisztoly / 25 m-es központi gyújtású pisztoly vagy revolver, elfogadható akadály esetén követendő eljárás	8.9.4.6
25 m-es pisztoly / 25 m-es központi gyújtású pisztoly vagy revolver, gyorslövő rész	8.7.6.4
25 m-es pisztoly / 25 m-es központi gyújtású pisztoly vagy revolver, értékelés elfogadható akadálynál	8.9.4.6
25 m-es pisztoly / 25 m-es központi gyújtású pisztoly vagy revolver, próbasorozat	8.7.6.4 a)
25 m-es pisztoly / 25 m-es központi gyújtású pisztoly vagy revolver, vonatkozó szabályok	8.7.6.4
25 m-es pisztoly / 25 m-es központi gyújtású pisztoly vagy revolver, sorozat elkezdése	8.7.6.4 j)
25 m-es pisztoly / 25 m-es központi gyújtású pisztoly vagy revolver, két leadott lövés a céltábla egy befordulásánál	8.8.2.1 c)
25 m-es pisztoly / 25 m-es központi gyújtású pisztoly vagy revolver, 2 részből álló versenyszám	8.7.6.4



25m Pistol and 25m Centre Fire Pistol or Revolver Events Table	8.11
25m Pistol Events – Complaint concerning Failure to display a Shot	8.10.3
25m Pistol Events – Failure of a single Target	8.10.2
25m Pistol Events – Failure of EST or Paper Target Systems	8.10
25m Rapid Fire Pistol – Ammunition collection for Testing	8.4.4.2
25m Rapid Fire Pistol – Announcement of Series	8.7.6.3.e
25m Rapid Fire Pistol – Commands in Qualification Event	8.7.6.3
25m Rapid Fire Pistol – Events	8.7.6.3
25m Rapid Fire Pistol – Facing the Targets on seven Seconds ± 0.1 Seconds	8.7.6.3.f/h
25m Rapid Fire Pistol – Interrupted Series	8.8.1.b
25m Rapid Fire Pistol – Pause of 1 Minute before next command “Load”	8.7.6.3.l
25m Rapid Fire Pistol – Procedure after AM	8.9.4.5
25m Rapid Fire Pistol – Ready Position	8.7.6.3.g 8.7.2
25m Rapid Fire Pistol – Re-firing in the same Time Stage	8.7.6.3.d
25m Rapid Fire Pistol – Scoring AM	8.9.4.5
25m Rapid Fire Pistol – Shooting on Command	8.7.6.3.c
25m Rapid Fire Pistol – Sighting Series	8.7.6.3.b
25m Rapid Fire Pistol – Specific Rules	8.7.6.3
25m Rapid Fire Pistol – Start of a Series – Attention	8.7.6.3.f
25m Rapid Fire Pistol – Velocity Test	8.4.4.1

25 m-es pisztoly és 25 m-es központi gyújtású pisztoly vagy revolver, versenyszám céltáblái	8.11
25 m-es pisztolyos versenyszámok, meg nem jelenített lövés bejelentése	8.10.3
25 m-es pisztolyos versenyszámok, egy céltábla meghibásodása	8.10.2
25 m-es pisztolyos versenyszámok, elektronikus találatjelző céltáblák vagy papír céltáblák meghibásodása	8.10
25 m-es gyorstüzelő pisztoly, lőszer összegyűjtése ellenőrzésre	8.4.4.2
25 m-es gyorstüzelő pisztoly, sorozatok bejelentése	8.7.6.3 e)
25 m-es gyorstüzelő pisztoly, vezényszavak az alapversenyben	8.7.6.3
25 m-es gyorstüzelő pisztoly, versenyszámok	8.7.6.3
25 m-es gyorstüzelő pisztoly, céltáblák befordulása hét másodperc $\pm 0,1$ másodperc után	8.7.6.3 f), h)
25 m-es gyorstüzelő pisztoly, megszakított sorozat	8.8.1 b)
25 m-es gyorstüzelő pisztoly, 1 perc szünet a következő „Load” (Tölts) vezényszó előtt	8.7.6.3 l)
25 m-es gyorstüzelő pisztoly, elfogadható akadály esetén követendő eljárás	8.9.4.5
25 m-es gyorstüzelő pisztoly, „kész” testhelyzet	8.7.6.3 g) 8.7.2
25 m-es gyorstüzelő pisztoly, adott időtartamú rész megismétlése	8.7.6.3 d)
25 m-es gyorstüzelő pisztoly, értékelés elfogadható akadály esetén	8.9.4.5
25 m-es gyorstüzelő pisztoly, lövés vezényszóra	8.7.6.3 c)
25 m-es gyorstüzelő pisztoly, próbasorozat	8.7.6.3 b)
25 m-es gyorstüzelő pisztoly, versenyszám szabályai	8.7.6.3
25 m-es gyorstüzelő pisztoly, sorozat elkezdése, „Attention” (Figyelem) vezényszó	8.7.6.3 f)
25 m-es gyorstüzelő pisztoly, sebesség ellenőrzése	8.4.4.1



25m Rapid Fire Pistol – Velocity Test Procedure	8.4.4.2
25m Rimfire Pistol	8.4.3.1
25m Standard Pistol – Announcement of Series	8.7.6.5.b
25m Standard Pistol – Commands	8.7.6.5.d
25m Standard Pistol – Event divided into 3 Stages	8.7.6.5
25m Standard Pistol – Events	8.7.6.5
25m Standard Pistol – Interrupted Series	8.8.1.b
25m Standard Pistol – Procedure after AM	8.9.4.5
25m Standard Pistol – Ready Position	8.7.6.5.e 8.7.2
25m Standard Pistol – Scoring AM	8.9.4.5
25m Standard Pistol – Sighting Series	8.7.6.5.a
25m Standard Pistol – Specific Rules	8.7.6.5
25m Standard Pistol – Start of a Series – Attention	8.7.6.5.d
50m Pistol – Caliber allowed	8.4.3.4.a
50m Pistol – Hand Covers	8.4.3.4.b
Allowable Malfunctions – 25m Events	8.9.4.1
Ammunition Specifications	8.4.4
Application of Rules for all Pistol Events	8.1.1
Barrels – See the Pistol Specification Table (8.12)	8.4.1.2
Case Catchers	8.4.1.5
Center Fire Pistol – Caliber allowed	8.4.4
Center Line of the Bore – 25m Pistols	8.4.3.1.b
Compensators 25m – Not Allowed	8.12
Competition Rules	8.7
Complaint concerning Failure to display a Shot – 25m Pistol Events	8.10.3

25 m-es gyorstüzelő pisztoly, sebesség-ellenőrzési eljárás	8.4.4.2
25 m-es peremgyújtású pisztoly	8.4.3.1
25 m-es standard pisztoly, sorozatok bejelentése	8.7.6.5 b)
25 m-es standard pisztoly, vezényszavak	8.7.6.5 d)
25 m-es standard pisztoly, 3 részből álló versenyszám	8.7.6.5
25 m-es standard pisztoly, versenyszámok	8.7.6.5
25 m-es standard pisztoly, megszakított sorozat	8.8.1 b)
25 m-es standard pisztoly, elfogadható akadály esetén követendő eljárás	8.9.4.5
25 m-es standard pisztoly, „kész” testhelyzet	8.7.6.5 e) 8.7.2
25 m-es standard pisztoly, értékelés elfogadható akadály esetén	8.9.4.5
25 m-es standard pisztoly, próbasorozat	8.7.6.5 a)
25 m-es standard pisztoly, versenyszám szabályai	8.7.6.5
25 m-es standard pisztoly, sorozat elkezdése, „Attention” (Figyelem) vezényszó	8.7.6.5 d)
50 m-es pisztoly, engedélyezett kaliber	8.4.3.4 a)
50 m-es pisztoly, kézfedő	8.4.3.4 b)
Elfogadható akadályok, 25 m-es versenyszámok	8.9.4.1
Lőszer műszaki adatai	8.4.4
Összes pisztolyos versenyszámra érvényes szabályok	8.1.1
Pisztolycsövek, lásd a pisztolyok műszaki adatainak táblázatát (8.12)	8.4.1.2
Hüvelyfogók	8.4.1.5
Központi gyújtású pisztoly, engedélyezett kaliber	8.4.4
Pisztolycső középvonala, 25 m-es pisztolyok	8.4.3.1 b)
Kompensátorok, 25 m, nem engedélyezett	8.12
Versenyszabályok	8.7
Meg nem jelenített lövés bejelentése, 25 m-es pisztolyos versenyszámok	8.10.3



Complete the Competition – Determined by the Jury – 25m Malfunction	8.9.2.c
Continue with replacement 25m Pistol after Malfunction	8.9.2
Correcting Lenses	8.4.1.3.e
Correction Glasses	8.4.1.3.f
Crossfires on Sighting Targets – 25m	8.8.2.4
Deduction of Points – 25m Events – Too many Shots fired	8.8.2.1
Deduction of Points – Disturbances – Claim not justified	8.8.4.f
Deduction of Points – Early and late Shots – 25m Events	8.8.2.3
Deduction of Points – Load with more than 5 Cartridges	8.7.6.2.d
Deduction of Points – Not sufficiently lowering the Pistol Arm	8.7.4.c
Deduction of Points – Range Commands Incorrect – 25m Events	8.8.3.c
Deduction of Points – Timing – 25m Events – Claim is not justified	8.8.5.1.b
Disqualification – Firing before the Command “LOAD”	8.7.6.2.e
Disqualification – Raising the Pistol Arm too soon	8.7.4.d
Disturbances – 25m Events	8.8.4
Disturbances – 25m Events Claim justified	8.8.4.1
Disturbances – 25m Events Claim not justified	8.8.4.2
Disturbances – Claim not justified – Deduction of Points	8.8.4.2.f
Early and late Shots – 25m Events	8.8.2.3
Electronic Triggers	8.4.1.4
Equipment and Ammunition	8.4
Extra Time to repair a 25m Pistol, granted by the Jury – Malfunction	8.9.2.b
Failure of a single Target or Target Group – 25m Pistol Events	8.10.2

Verseny befejezése, zsűri által meghatározott idő, 25 m, akadályok	8.9.2 c)
Folytatás cserével akadály után, 25 m-es pisztoly	8.9.2
Látásjavító lencsék	8.4.1.3 e)
Látásjavító szemüveg	8.4.1.3 f)
Átlövések próbatáblán, 25 m	8.8.2.4
Pontlevonás, 25 m-es versenyszámok, túl sok leadott lövés	8.8.2.1
Pontlevonás, zavarások, nem indokolt bejelentés	8.8.4 f)
Pontlevonás, korán vagy későn leadott lövések, 25 m-es versenyszámok	8.8.2.3
Pontlevonás, 5-nél több lőszer betöltése	8.7.6.2 d)
Pontlevonás, pisztolyt tartó kar nem elegendő mértékű leengedése	8.7.4 c)
Pontlevonás, helytelen vezényszavak, 25 m-es versenyszámok	8.8.3 c)
Pontlevonás, időmérés, 25 m-es versenyszámok, nem indokolt bejelentés	8.8.5.1 b)
Kizárás, lövés a „LOAD” (TÖLTS) vezényszó előtt	8.7.6.2 e)
Kizárás, pisztolyt tartó kar korai felemelése	8.7.4 d)
Zavarások, 25 m-es versenyszámok	8.8.4
Zavarások, 25 m-es versenyszámok, indokolt bejelentés	8.8.4.1
Zavarások, 25 m-es versenyszámok, nem indokolt bejelentés	8.8.4.2
Zavarások, nem indokolt bejelentés, pontlevonás	8.8.4.2 f)
Korán vagy későn leadott lövések, 25 m-es versenyszámok	8.8.2.3
Elektronikus elsütőszerkezet	8.4.1.4
Felszerelés és lőszer	8.4
Zsűri által engedélyezett kiegészítő idő javításra, 25 m-es pisztoly, akadály	8.9.2 b)
Egy céltábla vagy céltáblacsoport meghibásodása, 25 m-es pisztolyos versenyszámok	8.10.2



Failure of all Targets on a Range or Range Section	8.10.1
Failure of Electronic Scoring Target Systems / Paper Targets Systems	8.10
Firing – After an incorrect Range Command – 25m Events	8.8.3.d
Firing Position	8.7.1
Forms used for Malfunctions – See Technical Rules before the Index	6.18.e/f
General – Malfunction of a Pistol – Repair / Information	8.9.2
General Pistol Rules	8.1
General Standards for all Pistols	8.4.1
Grips – See the Pistol Specification Table and Table of Drawings	8.4.1.1
Holding of Pistol with one hand	8.7.1
Incorrect Range Commands – 25m Events	8.8.3
Interrupted Series – 25m Pistol / 25m Center Fire Pistol	8.8.1.c
Interrupted Series – 25m Rapid Fire Pistol / 25m Standard Pistol	8.8.1.b
Interrupted Series – Malfunction in 25m Events	8.9.1.c
Interruptions – 25m Events and Stages	8.8.1
Irregular Shots – 25m Events	8.8.2
Knowledge of the Rules	8.1.2
Late Shots Precision Stage – 25m Pistol / 25m Center Fire Pistol	8.8.2.3.b
Left-handed Athlete – Right-handed Athlete	8.1.3
Magnum Ammunition – Not Allowed	8.4.4
Malfunction – Determining the Cause	8.9.4.3
Malfunction – Extra Time to repair a 25m Pistol, granted by the Jury	8.9.2.b
Malfunction – Maximum Time to repair or replace a 25m Pistol	8.9.2.a

Összes céltábla meghibásodása a lőtéren vagy a lőtér egyik szektorában	8.10.1
Elektronikus találatjelző céltáblák / papír céltáblák meghibásodása	8.10
Lövés helytelen vezényszó után, 25 m-es versenyszámok	8.8.3 d)
Lövő testhelyzet	8.7.1
Akadály-nyilvántartó űrlapok, lásd a technikai szabályokat a tárgymutató előtt	6.18 e), f)
Általános, pisztoly meghibásodása, javítás/információ	8.9.2
Általános pisztolyos szabályok	8.1
Összes pisztolyra vonatkozó általános előírások	8.4.1
Markolat, lásd a pisztolyok műszaki adatainak táblázatát és az ábrákat	8.4.1.1
Pisztoly tartása egy kézzel	8.7.1
Helytelen vezényszavak, 25 m-es versenyszámok	8.8.3
Megszakított sorozat, 25 m-es pisztoly / 25 m-es központi gyújtású pisztoly	8.8.1 c)
Megszakított sorozat, 25 m-es gyorstüzelő pisztoly / 25 m-es standard pisztoly	8.8.1 b)
Megszakított sorozat, akadály 25 m-es versenyszámokban	8.9.1 c)
Megszakítások, 25 m-es versenyszámok és részek	8.8.1
Szabálytalan lövések, 25 m-es versenyszámok	8.8.2
Szabályok ismerete	8.1.2
Későn leadott lövések, pontlövő rész, 25 m-es pisztoly / 25 m-es központi gyújtású pisztoly	8.8.2.3 b)
Balkezes sportoló, jobbkezes sportoló	8.1.3
Magnum lőszer, nem engedélyezett	8.4.4
Akadály, ok meghatározása	8.9.4.3
Akadály, zsűri által engedélyezett kiegészítő idő javításra, 25 m-es pisztoly	8.9.2 b)
Akadály, 25 m-es pisztoly javításának vagy cseréjének maximális ideje	8.9.2 a)



Malfunction – Sighting Series 25m Events	8.9.3.c
Malfunction of a Pistol – Allowance to repair the Pistol	8.9.2
Malfunction of a Pistol – Inform the Jury of Repair	8.9.2
Malfunctions 25m Events	8.9
Malfunctions Repairs	8.9.2
Maximum Time to repair or replace a 25m Pistol – Malfunction	8.9.2.a
Measurement of Barrels – 25m Pistols	8.4.1.2
Measurement of Barrels – 25m Pistols Specification Table	8.12
Measuring Box	8.12.d
Men's Events / Women's Events	8.1.4
Movement or Oscillation Reduction Systems	8.4.1.6
Muzzle Brakes – Not Allowed 25m	8.12
Non Allowable Malfunctions – 25m Events	8.9.4.2
Number of Allowable Malfunctions 25m Events	8.9.1
Pistol Events – See the Pistol Event Table	8.11
Pistol Support Stands	8.6.3
Pistol Transport Boxes	8.6.2
Preparation and Sighting Time 10m and 50m Pistol Events	8.11
Preparation Time – Handling of Pistols, Sighting Targets visible	8.7.6.1.d
Preparation Time – Pre-competition Checks	8.7.6.1.c
Preparation Time – Time in Minutes 10m and 50m Events	8.11
Preparation Time 25m Events	8.7.6.1
Random Trigger Weight Checks	8.4.2.3
Range and Target Standards	8.3
Ready Position	8.7.2

Akadály, próbasorozat, 25 m-es versenyszámok	8.9.3 c)
Pisztoly akadály, pisztoly javításának engedélyezése	8.9.2
Pisztoly akadály, zsűri tájékoztatása a javításról	8.9.2
Akadályok, 25 m-es versenyszámok	8.9
Akadályok elhárítása	8.9.2
25 m-es pisztoly javításának vagy cseréjének maximális ideje, akadály	8.9.2 a)
Pisztolycsövek méretei, 25 m-es pisztolyok	8.4.1.2
Pisztolycsövek méretei, 25 m-es pisztolyok műszaki adatainak táblázata	8.12
Mérődoboz	8.12 d)
Férfi versenyszámok / női versenyszámok	8.1.4
Mozgás- és rezgéscsillapító rendszer	8.4.1.6
Csőszájfék, nem engedélyezett, 25 m	8.12
Nem elfogadható akadályok, 25 m-es versenyszámok	8.9.4.2
Elfogadható akadályok száma, 25 m-es versenyszámok	8.9.1
Pisztolyos versenyszámok, lásd a pisztolyos versenyszámok táblázatát	8.11
Pisztolyállvány	8.6.3
Pisztolyzállító doboz	8.6.2
Felkészülési és próbálövési idő, 10 m-es és 50 m-es pisztolyos versenyszámok	8.11
Felkészülési idő, pisztolyok előkészítése, próbatáblák láthatók	8.7.6.1 d)
Felkészülési idő, verseny előtti ellenőrzések	8.7.6.1 c)
Felkészülési idő, idő percben a 10 m-es és az 50 m-es versenyszámokban	8.11
Felkészülési idő, 25 m-es versenyszámok	8.7.6.1
Elsütőbillentyű elhúzási erejének szűrőpróbaszerű ellenőrzése	8.4.2.3
Lőterekre és céltáblákra vonatkozó előírások	8.3
„Kész” testhelyzet	8.7.2



Ready Position – Not sufficiently lowering the Pistol Arm	8.7.3.b
Ready Position – Raising the Pistol Arm too soon	8.7.3.a
Ready Position 25m Events	8.7.2
Ready Position 25m Events – Drawing	8.7.2
Report of the Athlete – Preparation Time	8.7.6.1.a
Right-handed Athlete – Left-handed Athlete	8.1.3
Safety	8.2
Shoe Sole Flexibility Measuring Device	8.5.5
Shoe Sole Flexibility Standard	8.5.6
Shoes	8.5
Shooting Accessories	8.6
Shooting Event Procedures and Competition Rules	8.7
Sighting Series 25m Events – Malfunction	8.9.3.c
Sights – See the Pistol Specification Table (8.12)	8.4.1.3
Specific Standards for 25m Pistols	8.4.3
Spotting Telescopes	8.6.1
Table – Pistol Drawings and Measurements	8.13
Table – Pistol Event Table	8.11
Table – Pistol Specification Table	8.12
Telescopes for Spotting	8.6.1
Timing – 25m Events - Irregularities	8.8.5.1
Timing – 25m Events – Claim is justified	8.8.5.1.a
Timing – 25m Events – Claim is not justified	8.8.5.1.b
Too many Shots fired – 25m Events	8.8.2.1
Too many Sighting Shots fired – 25m Events	8.8.2.2
Trigger Pull – Measurement	8.4.2
Trigger Pull – Measurement – Maximum 3 Attempts	8.4.2/.2.3

„Kész” testhelyzet, pisztolyt tartó kar nem elegendő mértékű leengedése	8.7.3 b)
„Kész” testhelyzet, pisztolyt tartó kar korai felemelése	8.7.3 a)
„Kész” testhelyzet, 25 m-es versenyszámok	8.7.2
„Kész” testhelyzet, 25 m-es versenyszámok, ábra	8.7.2
Sportoló jelentkezése, felkészülési idő	8.7.6.1 a)
Jobbkezes sportoló, balkezes sportoló	8.1.3
Biztonság	8.2
Cipőtalp hajlékonyságát mérő eszköz	8.5.5
Cipőtalp hajlékonyságára vonatkozó előírás	8.5.6
Cipő	8.5
Lövészfelszerelés	8.6
Versenyszámok lebonyolítása és versenyszabályok	8.7
Próbasorozat, 25 m-es versenyszámok, akadály	8.9.3 c)
Célzóeszközök, lásd a pisztolyok műszaki adatainak táblázatát (8.12)	8.4.1 3)
25 m-es pisztolyokra vonatkozó szabályok	8.4.3
Találatfigyelő távcső	8.6.1
Táblázat, pisztolyok ábrái és méretei	8.13
Táblázat, pisztolyos versenyszámok	8.11
Táblázat, pisztolyok műszaki adatai	8.12
Távcső, találatfigyelés	8.6.1
Időmérés, 25 m-es versenyszámok, szabálytalanságok	8.8.5.1
Időmérés, 25 m-es versenyszámok, indokolt bejelentés	8.8.5.1 a)
Időmérés, 25 m-es versenyszámok, nem indokolt bejelentés	8.8.5.1 b)
Túl sok leadott lövés, 25 m-es versenyszámok	8.8.2.1
Túl sok leadott próbálövés, 25 m-es versenyszámok	8.8.2.2
Elsütőbillentyű elhúzási ereje, mérés	8.4.2
Elsütőbillentyű elhúzási ereje, mérés, legfeljebb 3 kísérlet	8.4.2/.2.3



Trigger Pull – Measurement – Random Checks	8.4.2.3
Trigger Pull – Test Weight on the Range – Available to the Athletes	8.4.2.2
Two Shots fired in an Exposure – 25m Pistol / 25m Center Fire Pistol	8.8.2.1.c
Types of Malfunctions	8.9.4
Types of Malfunctions – 25m Events	8.9.4
Velocity Test – 25m Rapid Fire Pistol	8.4.4.1
Velocity Test – 25m Rapid Fire Pistol – Testing Procedure per Relay	8.4.4.2
Women's Events / Men's Events	8.1.4
Wrist – Visibly free of Support	8.7.1

Elsütőbillentyű elhúzási ereje, mérés, szűrőpróbaszerű ellenőrzés	8.4.2.3
Elsütőbillentyű elhúzási ereje, mérő súly a lőtéren, sportolók számára elérhető	8.4.2.2
Két leadott lövés egy befordulásnál, 25 m-es pisztoly / 25 m-es központi gyújtású pisztoly	8.8.2.1 c)
Akadályok típusai	8.9.4
Akadályok típusai, 25 m-es versenyszámok	8.9.4
Sebesség ellenőrzése, 25 m-es gyorstüzelő pisztoly	8.4.4.1
Sebesség ellenőrzése, 25 m-es gyorstüzelő pisztoly, ellenőrzési eljárás sorozatonként	8.4.4.2
Női versenyszámok / férfi versenyszámok	8.1.4
Csukló, nincs megtámasztás	8.7.1